

GOVERNO DO ESTADO DO MARANHÃO
MINISTÉRIO PÚBLICO
PROCURADORIA-GERAL DE JUSTIÇA
COMISSÃO PERMANENTE DE LICITAÇÃO

PREGÃO Nº 90017/2024 – SRP
PROCESSO Nº 23065/2023

CÓDIGO UASG: 925129.

OBJETO: Formação de registro de preços para a eventual aquisição mediante registro de preço, de material permanente móveis para escritório, conforme condições, quantidades e exigências estabelecidas neste Edital e seus anexos.

IDENTIFICAÇÃO DO FORNECEDOR

Razão Social	Eagle empreendimentos LTDA
CNPJ/ I.E/ I.M	42.592.289/0001-25 I.E: 127077537 I.M: 3682398002
Nomes Fantasia	EAGLE
Endereço	Av. dos Holandeses loja 04 lote 05 Qd.7 – Calhau – São Luís- MA
Telefone/ Whatsapp	(98) 3227-0230 – (98) 98817-7750 – (98) 98813-5280
E-mail	fabiana@gruporomaggi.com.br / logus@elointernet.com.br
Dados bancários	Santander Agência: 2307 Conta Corrente: 13000715-9

DADOS DO REPRESENTANTE LEGAL E RESPONSÁVEL PELA ASSINATURA DOS DOCUMENTOS

Nome completo	CAMYLLLE ALVES LUCENA
CPF/ RG	616.961.503-61 051063232014-2SSP/MA
Endereço	Av. Um, Quadra 16, casa 16, conjunto Maiobão, Bairro Tambaú, Paço do Lumiar, CEP 651300-000
Telefone	(98) 3227-0230 – (98) 98817-7750 – (98) 98813-5280
E-mail	fabiana@gruporomaggi.com.br / logus@elointernet.com.br
Profissão	Empresária
Estado civil	Solteira

GOVERNO DO ESTADO DO MARANHÃO
MINISTÉRIO PÚBLICO
PROCURADORIA-GERAL DE JUSTIÇA
COMISSÃO PERMANENTE DE LICITAÇÃO

PREGÃO Nº 90017/2024 – SRP
PROCESSO Nº 23065/2023

CÓDIGO UASG: 925129.

OBJETO: Formação de registro de preços para a eventual aquisição mediante registro de preço, de material permanente móveis para escritório, conforme condições, quantidades e exigências estabelecidas neste Edital e seus anexos.

PROPOSTA COMERCIAL

Prezados Senhores,

Pela presente, submetemos à apreciação de V.S^a., a nossa proposta relativa a aquisição de mobiliário.

Declaramos que, nos preços cotados, estão inclusos todos os custos diretos e indiretos, inclusive os resultantes da incidência de quaisquer tributos, contribuições ou obrigações decorrentes da legislação trabalhista, tributária, fiscal e previdenciária. Declaramos ainda que, em nossa proposta, compreende a integralidade dos custos para atendimento dos direitos trabalhistas assegurados na Constituição Federal, nas leis trabalhistas, nas normas infralegais, nas convenções coletivas de trabalho e nos termos de ajustamento de conduta vigentes na data de entrega das propostas.

Declaramos que conhecemos as minúcias dos serviços para o fornecimento e montagem do mobiliário especificado.

Condições comerciais

Prazo de validade da proposta	120 (cento e vinte) dias, contados da data de abertura da sessão pública.
Prazo de entrega	30 (trinta) dias
Local de entrega	Almoxarifado – São Luís - MA
Prazo de pagamento	Conforme edital
Garantia dos produtos	60 (sessenta) meses
Procedência	Nacional
Marca/ Fabricante	Caderode

*

São Luís (MA) 30 de abril de 2024.

EAGLE EMPREENDIMENTOS LTDA
CAMYLLE ALVES LUCENA
616.961.503-61

GOVERNO DO ESTADO DO MARANHÃO
MINISTÉRIO PÚBLICO
PROCURADORIA-GERAL DE JUSTIÇA
COMISSÃO PERMANENTE DE LICITAÇÃO

PREGÃO Nº 90017/2024 – SRP
 PROCESSO Nº 23065/2023

CÓDIGO UASG: 925129.

OBJETO: Formação de registro de preços para a eventual aquisição mediante registro de preço, de material permanente móveis para escritório, conforme condições, quantidades e exigências estabelecidas neste Edital e seus anexos.

GRUPO 3

Item	Descrição do produto	Unidade	Quantidade	Valor unitário	Valor total
11	ESTAÇÃO PENINSULAR (CHEFIA) Estação de trabalho peninsular com tampo único, medindo: 1,90m x 0,80m x 1,60m x 0,60m x 0,75m de altura (ACABAMENTO NAS DUAS FACES SEM PERFURAÇÃO DO TAMPO). Marca Caderode - Linha: 900 - Pratika Operative - 900-MPDPA1916	Un	10	3.060,00	30.600,00
12	ESTAÇÃO PENINSULAR (COORDENADOR) Estação de trabalho tampo único peninsular medindo: 1,60m (largura) x 0,80m (profundidade) x 1,60m x 0,60m (profundidade) x 0,75m de altura (ACABAMENTO NAS DUAS FACES SEM PERFURAÇÃO DO TAMPO). Marca Caderode - Linha: 900 - Pratika Operative - 900-MPDPA1616	Un	90	2.745,00	247.050,00
13	ESTAÇÃO SERVIDOR Estação de trabalho tampo único medindo: 1,30m (largura) x 1,30m (largura) X 0,60m (profundidade) x 0,75m (altura). (ACABAMENTO NAS DUAS FACES DO TAMPO). Marca Caderode - Linha: 900 - Pratika Operative - 900-MDPAC1313	Un	200	1.935,00	387.000,00
14	MESA SECRETÁRIA COM GAVETEIRO Medindo: 1,20m (largura) x 0,60m (profundidade) x 0,75m (altura). Marca Caderode - Linha: 900 - Pratika Operative - 900-MLPAF126/ 900-GS	Un	50	1.732,50	86.625,00
15	MESA SECRETÁRIA SERVIDOR COM GAVETEIRO Medindo: 1,20m (largura) x 0,70m (profundidade) x 0,75m (altura). Marca Caderode - Linha: 900 - Pratika Operative - 901-MLPPF127/ 900-GS	Un	50	1.777,50	88.875,00

GOVERNO DO ESTADO DO MARANHÃO
MINISTÉRIO PÚBLICO
PROCURADORIA-GERAL DE JUSTIÇA
COMISSÃO PERMANENTE DE LICITAÇÃO

PREGÃO Nº 90017/2024 – SRP
 PROCESSO Nº 23065/2023

CÓDIGO UASG: 925129.

OBJETO: Formação de registro de preços para a eventual aquisição mediante registro de preço, de material permanente móveis para escritório, conforme condições, quantidades e exigências estabelecidas neste Edital e seus anexos.

16	GAVETEIRO LATERAL COM 4 GAVETAS. Gaveteiro lateral medindo: 0,46m (largura) x 0,60m (profundidade) x 0,75 (altura). Marca Caderode - Linha: 900 - Pratika Operative - 900-GP	Un	90	1.485,00	133.650,00
17	GAVETEIRO COM RODIZIOS E 4 GAVETAS Gaveteiro medindo no mínimo: 0,46m (largura) x 0,69m (altura) x 0,50 (profundidade). Marca Caderode - Linha: 900 - Pratika Operative - 900-GV	Un	150	1.372,50	205.875,00
18	MESA PARA REUNIÃO RETANGULAR COM 01(uma) CAIXA DE TOMADA Com tampo medindo: 2,00m (largura) x 1,00m (profundidade) x 0,75m (altura) Marca Caderode - Linha: 900 - Pratika Operative - 900-MR1CT	Un	30	3.060,00	91.800,00
19	MESA DE REUNIÃO REDONDA Medindo: 1,20m e 0,75m de altura. Marca Caderode - Linha: 900 - Pratika Operative - 900-MRD-120	Un	30	1.935,00	58.050,00
20	MESA DE REUNIÃO REDONDA Medindo: Ø 1,00m e 0,75m de altura. Marca Caderode - Linha: 900 - Pratika Operative - 900-MRD-100	Un	10	1.800,00	18.000,00
21	RACK PARA COMPUTADOR Medindo: 1,00m (largura) x 0,70m (profundidade) x 0,75m (altura). Marca Caderode - Linha: 900 - Pratika Operative - 901-MLPPF-107	Un	50	1.575,00	78.750,00
22	MESA PARA MÁQUINAS XEROX COM 1 PRATELEIRA INFERIOR Com tampo medindo: 0,70m (largura) x 0,65 (profundidade) x 75m (altura). Marca Caderode - Linha: 900 - Pratika Operative - 901-MLAPPF-700	Un	20	1.170,00	23.400,00

GOVERNO DO ESTADO DO MARANHÃO
MINISTÉRIO PÚBLICO
PROCURADORIA-GERAL DE JUSTIÇA
COMISSÃO PERMANENTE DE LICITAÇÃO

PREGÃO Nº 90017/2024 – SRP
PROCESSO Nº 23065/2023

CÓDIGO UASG: 925129.

OBJETO: Formação de registro de preços para a eventual aquisição mediante registro de preço, de material permanente móveis para escritório, conforme condições, quantidades e exigências estabelecidas neste Edital e seus anexos.

23	MESA DE APOIO COM 1 PRATELEIRAS INFERIOR Medindo: 0,60m (largura) x 0,45m (profundidade) x 0,75m (altura). Marca Caderode - Linha: 900 - Pratika Operative - 901-MLAPPF-600	Un	20	1.035,00	20.700,00
24	PRATELEIRAS de 2,00m (largura) x 0,35m (profundidade) Medindo no mínimo: 30 mm de espessura. Marca Caderode - Linha Vision - PRT2000	Un	30	1.170,00	35.100,00
25	SUPOORTE PARA CPU Medindo: 0,24m (largura) x 0,50m (profundidade) x 0,20m (altura). Marca Caderode - AC-CPU005	Un	20	454,40	9.088,00
Valor total Lote 03 – R\$ 1.514.563,00 (Um milhão quinhentos e quatorze mil quinhentos e sessenta e três reais)					

GOVERNO DO ESTADO DO MARANHÃO
MINISTÉRIO PÚBLICO
PROCURADORIA-GERAL DE JUSTIÇA
COMISSÃO PERMANENTE DE LICITAÇÃO

PREGÃO Nº 90017/2024 – SRP
PROCESSO Nº 23065/2023

CÓDIGO UASG: 925129.

OBJETO: Formação de registro de preços para a eventual aquisição mediante registro de preço, de material permanente móveis para escritório, conforme condições, quantidades e exigências estabelecidas neste Edital e seus anexos.

DESCRIPTIVO DOS PRODUTOS

GRUPO 3

Item	Descrição do produto	Unidade	Quantidade
11	<p>ESTAÇÃO PENINSULAR (CHEFIA) - Marca Caderode - Linha: 900 - Pratika Operative - 900-MPDPA1916</p> <p>Estação de trabalho peninsular com tampo único, medindo: 1,90m x 0,80m x 1,60m x 0,60m x 0,75m de altura (ACABAMENTO NAS DUAS FACES SEM PERFURAÇÃO DO TAMPO) - Com tampo de 25mm, confeccionado em MDF com revestimento em laminado melamínico padrão madeirado MARFIM MORANO OU SIMILAR, com fita de borda de PVC com 2 mm de espessura em todo o contorno da peça, no mesmo padrão do tampo. Pannel de 18mm com no mínimo 0,35m de altura, fita de borda de PVC com 1 mm de espessura em todo o contorno da peça, no mesmo padrão do tampo, com embuchamento metálico para facilitar a montagem e desmontagem do móvel sem danificá-lo.</p> <p>Estrutura: Coluna sextavado em "I" com calha sacável para passagem de fiação. Pés em "L", estampados com calhas sacáveis para passagem de fiação, todos com sapatas niveladoras, pintura epóxi na cor preta.</p> <p>Teclado Retrátil confeccionado em MDF de 18mm de espessura com corredeiras metálicas deslizantes medindo: 0,70m (frente) x 0,40m (profundidade).</p> <p>NORMAS TÉCNICAS / CERTIFICAÇÃO</p> <p>1)- <i>ABNT NBR 13966:2008 e/ ou ABNT NBR 13967:2011 Emenda 1:2011</i> – Móveis para escritório – Sistema de estação de trabalho – Classificação e métodos de ensaio Para os itens relacionados, cuja atividade de fabricação ou industrialização é enquadrada no Anexo I da Instrução Normativa IBAMA nº 13, de 23/08/2021, só será admitido a oferta de produto cujo fabricante esteja regularmente registrado no Cadastro Técnico Federal de Atividades Potencialmente Poluidoras ou Utilizadoras de Recursos Ambientais, instituído pelo artigo 17, inciso II, da Lei nº 6.938, de 1981.</p> <p>2)- NR-17.</p>	Un	10
12	<p>ESTAÇÃO PENINSULAR (COORDENADOR) - Marca Caderode - Linha: 900 - Pratika Operative - 900-MPDPA1616</p> <p>Estação de trabalho tampo único peninsular medindo: 1,60m (largura) x 0,80m (profundidade) x 1,60m x 0,60m (profundidade) x 0,75m de altura (ACABAMENTO NAS DUAS FACES SEM PERFURAÇÃO DO TAMPO), Com tampo de 25mm, confeccionado em MDF com revestimento em laminado melamínico padrão madeirado MARFIM MORANO OU</p>	Un	90

GOVERNO DO ESTADO DO MARANHÃO
MINISTÉRIO PÚBLICO
PROCURADORIA-GERAL DE JUSTIÇA
COMISSÃO PERMANENTE DE LICITAÇÃO

PREGÃO Nº 90017/2024 – SRP
 PROCESSO Nº 23065/2023

CÓDIGO UASG: 925129.

OBJETO: Formação de registro de preços para a eventual aquisição mediante registro de preço, de material permanente móveis para escritório, conforme condições, quantidades e exigências estabelecidas neste Edital e seus anexos.

	<p>SIMILAR, com fita de borda de PVC com 2 mm de espessura em todo o contorno da peça, no mesmo padrão do tampo. Pannel de 18mm com no mínimo 0,35m de altura, fita de borda de PVC com 1 mm de espessura em todo o contorno da peça, no mesmo padrão do tampo, com embuchamento metálico para facilitar a montagem e desmontagem do móvel sem danificá-lo.</p> <p>Estrutura: Coluna sextavado em “I” com calha sacável para passagem de fiação. Pés em “L”, estampados com calhas sacáveis para passagem de fiação, todos com sapatatas niveladoras, pintura epóxi na cor preta.</p> <p>Teclado Retrátil confeccionado em MDF de 18mm de espessura com corredeças metálicas deslizantes medindo: 0,70m (frente) x 0,40m (profundidade).</p> <p>NORMAS TÉCNICAS / CERTIFICAÇÃO</p> <p>1)- <i>ABNT NBR 13966:2008 e/ ou</i> ABNT NBR 13967:2011 Emenda 1:2011 – Móveis para escritório – Sistema de estação de trabalho – Classificação e métodos de ensaio</p> <p>Para os itens relacionados, cuja atividade de fabricação ou industrialização é enquadrada no Anexo I da Instrução Normativa IBAMA nº 13, de 23/08/2021, só será admitido a oferta de produto cujo fabricante esteja regularmente registrado no Cadastro Técnico Federal de Atividades Potencialmente Poluidoras ou Utilizadoras de Recursos Ambientais, instituído pelo artigo 17, inciso II, da Lei nº 6.938, de 1981.</p> <p>2) -NR-17.</p>		
13	<p>ESTAÇÃO SERVIDOR - Marca Caderode - Linha: 900 - Pratika Operative - 900-MDPAC1313</p> <p>Estação de trabalho tampo único medindo: 1,30m (largura) x 1,30m (largura) X 0,60m (profundidade) x 0,75m (altura). (ACABAMENTO NAS DUAS FACES DO TAMPO) - Confeccionado em MDF com revestimento em laminado melamínico, padrão madeirado MARFIM MORANO OU SIMILAR, tampo em chapas de 25mm de espessura, com fita de borda de PVC com 2 mm de espessura em todo o contorno da peça, no mesmo padrão do tampo, com embuchamento metálico para facilitar a montagem e desmontagem do móvel sem danificá-lo. Pannel de 18mm com no mínimo 0,35m de altura, fita de borda de PVC com 1 mm de espessura em todo o contorno da peça, no mesmo padrão do tampo, com embuchamento metálico para facilitar a montagem e desmontagem do móvel sem danificá-lo Estrutura: Coluna sextavado em “I” com calha sacável para passagem de fiação. Pés em “L”, estampados com calhas sacáveis para passagem de fiação, todos com sapatatas niveladoras, pintura epóxi na cor preta.</p>	Un	200

GOVERNO DO ESTADO DO MARANHÃO
MINISTÉRIO PÚBLICO
PROCURADORIA-GERAL DE JUSTIÇA
COMISSÃO PERMANENTE DE LICITAÇÃO

PREGÃO Nº 90017/2024 – SRP
 PROCESSO Nº 23065/2023

CÓDIGO UASG: 925129.

OBJETO: Formação de registro de preços para a eventual aquisição mediante registro de preço, de material permanente móveis para escritório, conforme condições, quantidades e exigências estabelecidas neste Edital e seus anexos.

	<p>Teclado Retrátil confeccionado em MDF de 18mm de espessura com corrediças metálicas deslizantes medindo: 0,70m (frente) x 0,40m (profundidade).</p> <p>NORMAS TÉCNICAS / CERTIFICAÇÃO 1)- <i>ABNT NBR 13966:2008 e/ ou</i> ABNT NBR 13967:2011 Para os itens relacionados, cuja atividade de fabricação ou industrialização é enquadrada no Anexo I da Instrução Normativa IBAMA nº 13, de 23/08/2021, só será admitido a oferta de produto cujo fabricante esteja regularmente registrado no Cadastro Técnico Federal de Atividades Potencialmente Poluidoras ou Utilizadoras de Recursos Ambientais, instituído pelo artigo 17, inciso II, da Lei nº 6.938, de 1981. 2) – NR - 17.</p>		
14	<p>MESA SECRETÁRIA COM GAVETEIRO, Medindo: 1,20m (largura) x 0,60m (profundidade) x 0,75m (altura) - Marca Caderode - Linha: 900 - Pratika Operative - 900-MLPAF126/ 900-GS</p> <p>Confeccionado em MDF com revestimento em laminado melamínico padrão madeirado MAFIM MORANO OU SIMILAR, tampo de 25mm de espessura, com fita de borda de PVC com 2 mm de espessura em todo o contorno da peça, no mesmo padrão do tampo, com embuchamento metálico para facilitar a montagem e desmontagem do móvel sem danificá-lo. Pannel de 18mm com no mínimo 0,35m de altura, fita de borda de PVC com 1 mm de espessura em todo o contorno da peça, no mesmo padrão do tampo, com embuchamento metálico para facilitar a montagem e desmontagem do móvel sem danificá-lo.</p> <p>Estrutura: Pés em “L”, estampados com calhas sacáveis para passagem de fiação, todos com sapatas niveladoras, pintura epóxi na cor preta.</p> <p>Teclado retrátil confeccionado em MDF de 18mm de espessura com corrediças telescópicas metálicas deslizantes medindo: 0,70 m x 0,40 m (LxP).</p> <p>GAVETEIRO FIXO COM 3 GAVETAS Composto por travessas confeccionadas em MDF de 18 mm de espessura, com fita de borda de PVC com 1 mm de espessura em todo o contorno das peças, corpo, gavetas e frente das gavetas - Laterais, confeccionados em MDF de 18 mm de espessura, com fita de borda de PVC com 1 mm de espessura em todo o contorno das peças. A fixação entre as peças é feita por meio de sistema de bucha de nylon de dupla fixação.</p> <p>Todas as frentes recebem furação para o puxador confeccionado em material de alumínio injetado tipo meia lua na cor prata.</p> <p>Frente de gaveta falsa com fechadura frontal, confeccionada em MDF de 18 mm de espessura com fita de borda de PVC com 1 mm de espessura em todo o contorno da peça.</p>	Un	50

GOVERNO DO ESTADO DO MARANHÃO
MINISTÉRIO PÚBLICO
PROCURADORIA-GERAL DE JUSTIÇA
COMISSÃO PERMANENTE DE LICITAÇÃO

PREGÃO Nº 90017/2024 – SRP
 PROCESSO Nº 23065/2023

CÓDIGO UASG: 925129.

OBJETO: Formação de registro de preços para a eventual aquisição mediante registro de preço, de material permanente móveis para escritório, conforme condições, quantidades e exigências estabelecidas neste Edital e seus anexos.

	<p>Fechadura frontal: duas chaves escamoteáveis em polipropileno injetado, haste em aço com alta resistência a torque, fixada na parte superior da primeira gaveta, possui corpo em aço, com cilindro de 19 mm de diâmetro niquelado auto brilho. A fechadura possui giro de 180º para abertura ou fechamento da gaveta Possui bucha de nylon injetado de 8 mm de diâmetro fixada entre o parafuso e a frente de gaveta, para maior acabamento e qualidade.</p> <p>NORMAS TÉCNICAS / CERTIFICAÇÃO</p> <p>1)- ABNT NBR 13966:2008</p> <p>Para os itens relacionados, cuja atividade de fabricação ou industrialização é enquadrada no Anexo I da Instrução Normativa IBAMA nº 13, de 23/08/2021, só será admitido a oferta de produto cujo fabricante esteja regularmente registrado no Cadastro Técnico Federal de Atividades Potencialmente Poluidoras ou Utilizadoras de Recursos Ambientais, instituído pelo artigo 17, inciso II, da Lei nº 6.938, de 1981.</p> <p>2) – NR-17.</p>		
15	<p>MESA SECRETÁRIA SERVIDOR COM GAVETEIRO Medindo: 1,20m (largura) x 0,70m (profundidade) x 0,75m (altura) - Marca Caderode - Linha: 900 - Pratika Operative - 901-MLPPF127/ 900-GS</p> <p>Confeccionado em MDF com revestimento em laminado melamínico padrão madeirado MARFIM MORANO OU SIMILAR, tampo de 25mm de espessura, com fita de borda de PVC com 2 mm de espessura em todo o contorno da peça, no mesmo padrão do tampo, com embuchamento metálico para facilitar a montagem e desmontagem do móvel sem danificá-lo. PAINEL de 18mm com no mínimo 0,35m de altura, fita de borda de PVC com 1 mm de espessura em todo o contorno da peça, no mesmo padrão do tampo, com embuchamento metálico para facilitar a montagem e desmontagem do móvel sem danificá-lo.</p> <p>Pés painéis possui passa cabos em poliestireno injetado com 60 mm de diâmetro na cor do revestimento, e também na parte inferior do pé painel recebe a sapata niveladora de 20 mm de diâmetro com rosca de ¼ niquelada que possibilita a regulagem na altura em até 25 mm, a mesma recebe um acabamento em nylon na parte inferior para evitar danos ao piso, estas sapatas são fixadas ao pé painel por meio de buchas de aço 1/4 x 13. Possui dois distanciadores em cada pé painel confeccionados em alumínio maciço polido nas laterais para criar o afastamento do tampo em relação ao pé painel, são fixadas no pé por meio de parafusos de aço de 3,5 x 14 que servem para alinhamento da mesma.</p> <p>Teclado retrátil confeccionado em MDF de 18mm de espessura com corrediças telescópicas medindo: 0,70 m x 0,40 m (LxP).</p> <p>Gaveteiro fixo com 3 gavetas</p>	Un	50

GOVERNO DO ESTADO DO MARANHÃO
MINISTÉRIO PÚBLICO
PROCURADORIA-GERAL DE JUSTIÇA
COMISSÃO PERMANENTE DE LICITAÇÃO

PREGÃO Nº 90017/2024 – SRP
 PROCESSO Nº 23065/2023

CÓDIGO UASG: 925129.

OBJETO: Formação de registro de preços para a eventual aquisição mediante registro de preço, de material permanente móveis para escritório, conforme condições, quantidades e exigências estabelecidas neste Edital e seus anexos.

	<p>Composto por travessas confeccionadas em MDF de 18 mm de espessura, com fita de borda de PVC com 1 mm de espessura em todo o contorno das peças.</p> <p>Corpo, gavetas e frente das gavetas - Laterais, confeccionados em MDF de 18 mm de espessura, com fita de borda de PVC com 1 mm de espessura em todo o contorno das peças. A fixação entre as peças é feita por meio de sistema de bucha de nylon de dupla fixação.</p> <p>Todas as frentes recebem furação para o puxador confeccionado em material de alumínio injetado tipo meia lua na cor prata.</p> <p>Frente de gaveta falsa com fechadura frontal, confeccionada em MDF de 18 mm de espessura com fita de borda de PVC com 1 mm de espessura em todo o contorno da peça.</p> <p>Fechadura frontal: duas chaves escamoteáveis em polipropileno injetado, haste em aço com alta resistência a torque, fixada na parte superior da primeira gaveta, possui corpo em aço, com cilindro de 19 mm de diâmetro niquelado auto brilho. A fechadura possui giro de 180º para abertura ou fechamento da gaveta Possui bucha de nylon injetado de 8 mm de diâmetro fixada entre o parafuso e a frente de gaveta, para maior acabamento e qualidade.</p> <p>NORMAS TÉCNICAS / CERTIFICAÇÃO</p> <p>1)- ABNT NBR 13966:2008</p> <p>Para os itens relacionados, cuja atividade de fabricação ou industrialização é enquadrada no Anexo I da Instrução Normativa IBAMA nº 13, de 23/08/2021, só será admitido a oferta de produto cujo fabricante esteja regularmente registrado no Cadastro Técnico Federal de Atividades Potencialmente Poluidoras ou Utilizadoras de Recursos Ambientais, instituído pelo artigo 17, inciso II, da Lei nº 6.938, de 1981.</p> <p>2) – NR – 17.</p>		
16	<p>GAVETEIRO LATERAL COM 4 GAVETAS - Marca Caderode - Linha: 900 - Pratika Operative - 900-GP</p> <p>Gaveteiro lateral medindo: 0,46m (largura) x 0,60m (profundidade) x 0,75 (altura). Corpo: Costa, base, laterais, confeccionados em madeira MDF de 18 mm de espessura, acabamento em fita de borda PVC de 1 mm de espessura em todas as extremidades. Cor MARFIM MORANO OU SIMILAR.</p> <p>Todas as peças do corpo do gaveteiro são unidas por sistema de fixação tipo cavilha em nylon injetado. Frentes de gaveta e frente falsa: confeccionado em madeira MDF de 18 mm de espessura respectivamente, com acabamento em fita de borda PVC de 1 mm de espessura em todas as extremidades.</p> <p>Gaveteiro composto de 4 gavetas em aço com corrediças metálicas deslizantes e puxadores metálicos em alça tipo meia lua na cor prata.</p>	Un	90

GOVERNO DO ESTADO DO MARANHÃO
MINISTÉRIO PÚBLICO
PROCURADORIA-GERAL DE JUSTIÇA
COMISSÃO PERMANENTE DE LICITAÇÃO

PREGÃO Nº 90017/2024 – SRP
 PROCESSO Nº 23065/2023

CÓDIGO UASG: 925129.

OBJETO: Formação de registro de preços para a eventual aquisição mediante registro de preço, de material permanente móveis para escritório, conforme condições, quantidades e exigências estabelecidas neste Edital e seus anexos.

	<p>Frente de gaveta falsa com fechadura frontal, confeccionada em MDF de 18 mm de espessura com fita, confeccionada em MDF de 18 mm de espessura com fita de borda de PVC com 1 mm de espessura em todo o contorno da peça.</p> <p>Fechadura frontal: duas chaves escamoteáveis em polipropileno injetado, haste em aço com alta resistência a torque, fixada na parte superior da primeira gaveta, possui corpo em aço, com cilindro de 19 mm de diâmetro niquelado auto brilho. A fechadura possui giro de 180º para abertura ou fechamento da gaveta.</p> <p>NORMAS TÉCNICAS / CERTIFICAÇÃO</p> <p>1)– ABNT NBR 13961:2010 – Móveis para escritório – Armários; Para os itens relacionados, cuja atividade de fabricação ou industrialização é enquadrada no Anexo I da Instrução Normativa IBAMA nº 13, de 23/08/2021, só será admitido a oferta de produto cujo fabricante esteja regularmente registrado no Cadastro Técnico Federal de Atividades Potencialmente Poluidoras ou Utilizadoras de Recursos Ambientais, instituído pelo artigo 17, inciso II, da Lei nº 6.938, de 1981.</p> <p>2) – NR -17.</p>		
17	<p>GAVETEIRO COM RODIZIOS E 4 GAVETAS – Marca Caderode - Linha: 900 - Pratika Operative - 900-GV</p> <p>Gaveteiro medindo no mínimo: 0,46m (largura) x 0,69m (altura) x 0,50 (profundidade) - Corpo: Costa, base, laterais, confeccionados em madeira MDF de 18 mm de espessura, acabamento em fita de borda PVC de 1 mm de espessura em todas as extremidades. Cor MARFIM MORANO OU SIMILAR.</p> <p>Todas as peças do corpo do gaveteiro são unidas por sistema de fixação tipo cavilha em nylon injetado. Frentes de gaveta e frente falsa: confeccionado em madeira MDF de 18 mm de espessura respectivamente, com acabamento em fita de borda PVC de 1 mm de espessura em todas as extremidades.</p> <p>Gaveteiro composto de 4 gavetas em aço com corrediças metálicas deslizantes e puxadores metálicos em alça tipo meia lua na cor prata.</p> <p>Frente de gaveta falsa com fechadura frontal, confeccionada em MDF de 18 mm de espessura com fita de borda de PVC com 1 mm de espessura em todo o contorno da peça.</p> <p>Fechadura frontal: duas chaves escamoteáveis em polipropileno injetado, haste em aço com alta resistência a torque, fixada na parte superior da primeira gaveta, possui corpo em aço, com cilindro de 19 mm de diâmetro niquelado auto brilho. A fechadura possui giro de 180º para abertura ou fechamento da gaveta.</p> <p>NORMAS TÉCNICAS / CERTIFICAÇÃO.</p> <p>1)– ABNT NBR 13961:2010 – Móveis para escritório – Armários;</p>	Un	150

GOVERNO DO ESTADO DO MARANHÃO
MINISTÉRIO PÚBLICO
PROCURADORIA-GERAL DE JUSTIÇA
COMISSÃO PERMANENTE DE LICITAÇÃO

PREGÃO Nº 90017/2024 – SRP
PROCESSO Nº 23065/2023

CÓDIGO UASG: 925129.

OBJETO: Formação de registro de preços para a eventual aquisição mediante registro de preço, de material permanente móveis para escritório, conforme condições, quantidades e exigências estabelecidas neste Edital e seus anexos.

	<p>Para os itens relacionados, cuja atividade de fabricação ou industrialização é enquadrada no Anexo I da Instrução Normativa IBAMA nº 13, de 23/08/2021, só será admitido a oferta de produto cujo fabricante esteja regularmente registrado no Cadastro Técnico Federal de Atividades Potencialmente Poluidoras ou Utilizadoras de Recursos Ambientais, instituído pelo artigo 17, inciso II, da Lei nº 6.938, de 1981. 2) – NR-17.</p>		
18	<p>MESA PARA REUNIÃO RETANGULAR COM 01(uma) CAIXA DE TOMADA - Marca Caderode - Linha: 900 - Pratika Operative - 900-MR1CT</p> <p>Com tampo medindo: 2,00m (largura) x 1,00m (profundidade) x 0,75m (altura) em formato retangular confeccionado com revestimento em laminado melaminico padrão madeirado na cor MARFIM MORANO OU SIMILAR, tampo em chapa de no mínimo 25 mm de espessura, saia com no mínimo 0,35m de altura, com fita de borda de PVC com 2 mm de espessura em todo o contorno da peça, no mesmo padrão do tampo, com embuchamento metálico para facilitar a montagem e desmontagem do móvel sem danificá-lo.</p> <p>Painel duplo de 18mm com no mínimo 0,35m de altura, fita de borda de PVC com 1 mm de espessura em todo o contorno da peça, no mesmo padrão do tampo, com embuchamento metálico para facilitar a montagem e desmontagem do móvel sem danificá-lo.</p> <p>Pés metálicos em “L” estampados com sapatas niveladoras. Montagem de painéis com uso de sistema pinos e tambor em zamak, tipo minifix ou montafix. Sapatas niveladoras de piso.</p> <p>Caixa de tomadas injetada em ABS (preta ou cinza) com quatro tomadas elétricas, uma vermelha e três pretas, as tomadas são de 20A, três RJ 45 modelos FUROKAWA (CAT5 / CAT6) para lógica e telefonia, suporta uma entrada HDMI e duas entradas de áudio.</p> <p>O corpo da caixa de tomadas possui passagens de fiação para que o usuário possa subir com algum tipo de fiação do piso, ocultando o cabeamento pela parte superior do produto. Possui tampa basculante com abertura de 125°, injetada em material ABS – ANTICHAMAS, a tampa possui recorte na parte frontal medindo no mínimo 135 x 15 mm para permitir a passagem dos cabos até o seu interior.</p> <p>A instalação elétrica será do órgão adquirente.</p> <p>NORMAS TÉCNICAS / CERTIFICAÇÃO</p> <p>1)- ABNT NBR 13966:2008</p> <p>Para os itens relacionados, cuja atividade de fabricação ou industrialização é enquadrada no Anexo I da Instrução Normativa IBAMA nº 13, de 23/08/2021, só será admitido a oferta de produto cujo fabricante esteja regularmente registrado no Cadastro Técnico Federal</p>	Un	30

GOVERNO DO ESTADO DO MARANHÃO
MINISTÉRIO PÚBLICO
PROCURADORIA-GERAL DE JUSTIÇA
COMISSÃO PERMANENTE DE LICITAÇÃO

PREGÃO Nº 90017/2024 – SRP
 PROCESSO Nº 23065/2023

CÓDIGO UASG: 925129.

OBJETO: Formação de registro de preços para a eventual aquisição mediante registro de preço, de material permanente móveis para escritório, conforme condições, quantidades e exigências estabelecidas neste Edital e seus anexos.

	de Atividades Potencialmente Poluidoras ou Utilizadoras de Recursos Ambientais, instituído pelo artigo 17, inciso II, da Lei nº 6.938, de 1981. 2) – NR-17.		
19	<p>MESA DE REUNIÃO REDONDA, Medindo: 1,20m e 0,75m de altura - Marca Caderode - Linha: 900 - Pratika Operative - 900-MRD-120</p> <p>Confeccionado em MDF com revestimento em laminado melamínico padrão MARFIM MORANO OU SIMILAR com tampo de 25 mm de espessura, com fita de borda de PVC com 2 mm de espessura em todo o contorno da peça, no mesmo padrão do tampo, com embuchamento metálico para facilitar a montagem e desmontagem do móvel sem danificá-lo. Pé metálico central em chapa de aço estampado em estrela com pintura epóxi na cor preta, com sapata niveladora. NORMAS TÉCNICAS / CERTIFICAÇÃO 1)- ABNT NBR 13966:2008 Para os itens relacionados, cuja atividade de fabricação ou industrialização é enquadrada no Anexo I da Instrução Normativa IBAMA nº 13, de 23/08/2021, só será admitido a oferta de produto cujo fabricante esteja regularmente registrado no Cadastro Técnico Federal de Atividades Potencialmente Poluidoras ou Utilizadoras de Recursos Ambientais, instituído pelo artigo 17, inciso II, da Lei nº 6.938, de 1981. 2) – NR-17.</p>	Un	30
20	<p>MESA DE REUNIÃO REDONDA, Medindo: Ø 1,00m e 0,75m de altura - Marca Caderode - Linha: 900 - Pratika Operative - 900-MRD-100</p> <p>Confeccionado em MDF com revestimento em laminado melamínico padrão MARFIM MORANO OU SIMILAR com tampo de 25 mm de espessura, com fita de borda de PVC com 2 mm de espessura em todo o contorno da peça, no mesmo padrão do tampo, com embuchamento metálico para facilitar a montagem e desmontagem do móvel sem danificá-lo. Pé metálico central em chapa de aço estampado em estrela com pintura epóxi na cor preta, com sapata niveladora. NORMAS TÉCNICAS / CERTIFICAÇÃO 1)- ABNT NBR 13966:2008 Para os itens relacionados, cuja atividade de fabricação ou industrialização é enquadrada no Anexo I da Instrução Normativa IBAMA nº 13, de 23/08/2021, só será admitido a oferta de produto cujo fabricante esteja regularmente registrado no Cadastro Técnico Federal de Atividades Potencialmente Poluidoras ou Utilizadoras de Recursos Ambientais, instituído pelo artigo 17, inciso II, da Lei nº 6.938, de 1981. 2) – NR-17.</p>	Un	10

GOVERNO DO ESTADO DO MARANHÃO
MINISTÉRIO PÚBLICO
PROCURADORIA-GERAL DE JUSTIÇA
COMISSÃO PERMANENTE DE LICITAÇÃO

PREGÃO Nº 90017/2024 – SRP
PROCESSO Nº 23065/2023

CÓDIGO UASG: 925129.

OBJETO: Formação de registro de preços para a eventual aquisição mediante registro de preço, de material permanente móveis para escritório, conforme condições, quantidades e exigências estabelecidas neste Edital e seus anexos.

21	<p>RACK PARA COMPUTADOR, Medindo: 1,00m (largura) x 0,70m (profundidade) x 0,75m (altura) - Marca Caderode - Linha: 900 - Pratika Operative - 901-MLPPF-107</p> <p>Confeccionado em MDF com revestimento em laminado melamínico padrão madeirado MARFIM MORANO OU SIMILAR, tampo de no mínimo 25mm de espessura e demais painéis em 18mm, com fita de borda de PVC com 2 mm de espessura em todo o contorno da peça, no mesmo padrão do tampo, com embuchamento metálico para facilitar a montagem e desmontagem do móvel sem danificá-lo.</p> <p>Painel de 18mm com no mínimo 0,35m de altura, fita de borda de PVC com 1 mm de espessura em todo o contorno da peça, no mesmo padrão do tampo, com embuchamento metálico para facilitar a montagem e desmontagem do móvel sem danificá-lo.</p> <p>Pés painéis possui passa cabos em poliestireno injetado com 60 mm de diâmetro na cor do revestimento, e também na parte inferior do pé painel recebe a sapata niveladora de 20 mm de diâmetro com rosca de ¼ niquelada que possibilita a regulagem na altura em até 25 mm, a mesma recebe um acabamento em nylon na parte inferior para evitar danos ao piso, estas sapatas são fixadas ao pé painel por meio de buchas de aço 1/4 x 13. Possui dois distanciadores em cada pé painel confeccionados em alumínio maciço polido nas laterais para criar o afastamento do tampo em relação ao pé painel, são fixadas no pé por meio de parafusos de aço de 3,5 x 14 que servem para alinhamento da mesma.</p> <p>Teclado retrátil confeccionado em MDF de 18mm de espessura com corredeiras telescópicas metálicas deslizantes medindo: 0,70 m x 0,40 m (LxP).</p> <p>Para os itens relacionados, cuja atividade de fabricação ou industrialização é enquadrada no Anexo I da Instrução Normativa IBAMA nº 13, de 23/08/2021, só será admitido a oferta de produto cujo fabricante esteja regularmente registrado no Cadastro Técnico Federal de Atividades Potencialmente Poluidoras ou Utilizadoras de Recursos Ambientais, instituído pelo artigo 17, inciso II, da Lei nº 6.938, de 1981.</p>	Un	50
22	<p>MESA PARA MÁQUINAS XEROX COM 1 PRATELEIRA INFERIOR – Marca Caderode - Linha: 900 - Pratika Operative - 901-MLAPPF-700</p> <p>Com tampo medindo: 0,70m (largura) x 0,65 (profundidade) x 75m (altura) - Confeccionado em MDF com revestimento em laminado melamínico padrão madeirado MARFIM MORANO OU SIMILAR, tampo de 25mm de espessura, com fita de borda de PVC com 2 mm de espessura em todo o contorno da peça, no mesmo padrão do tampo, com embuchamento metálico para facilitar a montagem e desmontagem do móvel sem danificá-lo.</p>	Un	20

GOVERNO DO ESTADO DO MARANHÃO
MINISTÉRIO PÚBLICO
PROCURADORIA-GERAL DE JUSTIÇA
COMISSÃO PERMANENTE DE LICITAÇÃO

PREGÃO Nº 90017/2024 – SRP
PROCESSO Nº 23065/2023

CÓDIGO UASG: 925129.

OBJETO: Formação de registro de preços para a eventual aquisição mediante registro de preço, de material permanente móveis para escritório, conforme condições, quantidades e exigências estabelecidas neste Edital e seus anexos.

	<p>Painel de 18mm com no mínimo 0,35m de altura, fita de borda de PVC com 1 mm de espessura em todo o contorno da peça, no mesmo padrão do tampo. O painel recebe furações para acoplar os pés, todos fixados com buchas metálicas m6 x 13. Possui também parafusos de minifix para fixação das peças diretamente nas buchas metálicas.</p> <p>Pés painéis possui passa cabos em poliestireno injetado com 60 mm de diâmetro na cor do revestimento, e também na parte inferior do pé painel recebe a sapata niveladora de 20 mm de diâmetro com rosca de ¼ niquelada que possibilita a regulagem na altura em até 25 mm, a mesma recebe um acabamento em nylon na parte inferior para evitar danos ao piso, estas sapatas são fixadas ao pé painel por meio de buchas de aço 1/4 x 13. Possui dois distanciadores em cada pé painel confeccionados em alumínio maciço polido nas laterais para criar o afastamento do tampo em relação ao pé painel, são fixadas no pé por meio de parafusos de aço de 3,5 x 14 que servem para alinhamento da mesma.</p> <p>Para os itens relacionados, cuja atividade de fabricação ou industrialização é enquadrada no Anexo I da Instrução Normativa IBAMA nº 13, de 23/08/2021, só será admitido a oferta de produto cujo fabricante esteja regularmente registrado no Cadastro Técnico Federal de Atividades Potencialmente Poluidoras ou Utilizadoras de Recursos Ambientais, instituído pelo artigo 17, inciso II, da Lei nº 6.938, de 1981.</p>		
23	<p>MESA DE APOIO COM 1 PRATELEIRAS INFERIOR - Marca Caderode - Linha: 900 - Pratika Operative - 901-MLAPPF-600</p> <p>Medindo: 0,60m (largura) x 0,45m (profundidade) x 0,75m (altura) - Confeccionado em MDF com revestimento em laminado melamínico padrão madeirado MARFIM MORANO OU SIMILAR, composta por tampo de 25mm de espessura com fita de borda de PVC com 2 mm de espessura em todo o contorno da peça, no mesmo padrão do tampo, com embuchamento metálico para facilitar a montagem e desmontagem do móvel sem danificá-lo. Painel de 18mm com no mínimo 0,35m de altura, fita de borda de PVC com 1 mm de espessura em todo o contorno da peça, no mesmo padrão do tampo, com embuchamento metálico para facilitar a montagem e desmontagem do móvel sem danificá-lo.</p> <p>Pés painéis possui passa cabos em poliestireno injetado com 60 mm de diâmetro na cor do revestimento, e também na parte inferior do pé painel recebe a sapata niveladora de 20 mm de diâmetro com rosca de ¼ niquelada que possibilita a regulagem na altura em até 25 mm, a mesma recebe um acabamento em nylon na parte inferior para evitar danos ao piso, estas sapatas são fixadas ao pé painel por meio de buchas de aço 1/4 x 13. Possui dois distanciadores em cada pé painel confeccionados em alumínio maciço polido nas laterais para criar o afastamento do tampo em relação ao pé painel, são fixadas no pé por meio de parafuso.</p>	Un	20

GOVERNO DO ESTADO DO MARANHÃO
MINISTÉRIO PÚBLICO
PROCURADORIA-GERAL DE JUSTIÇA
COMISSÃO PERMANENTE DE LICITAÇÃO

PREGÃO Nº 90017/2024 – SRP
PROCESSO Nº 23065/2023

CÓDIGO UASG: 925129.

OBJETO: Formação de registro de preços para a eventual aquisição mediante registro de preço, de material permanente móveis para escritório, conforme condições, quantidades e exigências estabelecidas neste Edital e seus anexos.

	Para os itens relacionados, cuja atividade de fabricação ou industrialização é enquadrada no Anexo I da Instrução Normativa IBAMA nº 13, de 23/08/2021, só será admitido a oferta de produto cujo fabricante esteja regularmente registrado no Cadastro Técnico Federal de Atividades Potencialmente Poluidoras ou Utilizadoras de Recursos Ambientais, instituído pelo artigo 17, inciso II, da Lei nº 6.938, de 1981.		
24	PRATELEIRAS de 2,00m (largura) x 0,35m (profundidade) Medi - ndo no mínimo: 30 mm de espessura - Marca Caderode - Linha Vision - PRT2000 Confeccionada em MDF com revestimento em laminado melamínico padrão madeirado MARFIM MORANO OU SIMILAR, com fita de borda de PVC com 3 mm de espessura em todo o contorno da peça, no mesmo padrão do tampo. Sustentadas por 05 (cinco) mãos francesas em cantoneiras metálicas 2" chapa ¼" com pintura eletroestática perfil "L" de 30 x 15cm espaçadas de 50 cm. Conforme descrições anexo II. FIXADAS COM BUCHAS Nº 10. Para os itens relacionados, cuja atividade de fabricação ou industrialização é enquadrada no Anexo I da Instrução Normativa IBAMA nº 13, de 23/08/2021, só será admitido a oferta de produto cujo fabricante esteja regularmente registrado no Cadastro Técnico Federal de Atividades Potencialmente Poluidoras ou Utilizadoras de Recursos Ambientais, instituído pelo artigo 17, inciso II, da Lei nº 6.938, de 1981.	Un	30
25	SUPOORTE PARA CPU - Marca Caderode - AC-CPU005 Medindo: 0,24m (largura) x 0,50m (profundidade) x 0,20m (altura) - Confeccionado em MDF com revestimento em laminado melamínico padrão madeirado na cor MARFIM MORANO OU SIMILAR, tampo em chapas de no mínimo 18mm de espessura, com fita de borda de PVC com 1 mm de espessura em todo o contorno da peça, no mesmo padrão do tampo. Montagem com uso de sistema pinos e tambor em zamak, tipo minifix ou montafix com 4 rodízios em polipropileno preto. Conforme descrições anexo II. Para os itens relacionados, cuja atividade de fabricação ou industrialização é enquadrada no Anexo I da Instrução Normativa IBAMA nº 13, de 23/08/2021, só será admitido a oferta de produto cujo fabricante esteja regularmente registrado no Cadastro Técnico Federal de Atividades Potencialmente Poluidoras ou Utilizadoras de Recursos Ambientais, instituído pelo artigo 17, inciso II, da Lei nº 6.938, de 1981.	Un	20

GOVERNO DO ESTADO DO MARANHÃO
MINISTÉRIO PÚBLICO
PROCURADORIA-GERAL DE JUSTIÇA
COMISSÃO PERMANENTE DE LICITAÇÃO

PREGÃO Nº 90017/2024 – SRP
PROCESSO Nº 23065/2023

CÓDIGO UASG: 925129.

OBJETO: Formação de registro de preços para a eventual aquisição mediante registro de preço, de material permanente móveis para escritório, conforme condições, quantidades e exigências estabelecidas neste Edital e seus anexos.

ANEXO II

**DECLARAÇÃO DE INEXISTÊNCIA DE PARENTESCO PREGÃO ELETRÔNICO Nº 08/2023 – PGJ/MA
(RESOLUÇÃO CNMP 37/2009)**

Cientes que ao se realizar declaração falsa, incorre-se no crime de falsidade ideológica, previsto no artigo 299 do Código Penal Brasileiro, declaramos que não há sócios na empresa EAGLE EMPREENDIMENTOS LTDA, CNPJ nº 42.592.289/0001-25, que sejam cônjuge, companheiro ou parente em linha reta, colateral ou por afinidade, até o terceiro grau, inclusive, de membros do Ministério Público do Estado do Maranhão atualmente ocupantes de cargos de direção ou no exercício de funções administrativas, detentor de tais cargos e funções quando da deflagração da licitação ou nos 6 (seis) meses anteriores ao início do procedimento licitatório, assim como de servidores atualmente ocupantes de cargos de direção, chefia e assessoramento vinculados direta ou indiretamente às unidades situadas na linha hierárquica da área encarregada da licitação, detentor de tais cargos quando da deflagração da licitação ou nos 6 (seis) meses anteriores ao início do procedimento licitatório.

Por ser verdade, firmo a presente, sob as penas da lei.

São Luís (MA) 30 de abril de 2024.

EAGLE EMPREENDIMENTOS LTDA
CAMYLLE ALVES LUCENA
616.961.503-61

GOVERNO DO ESTADO DO MARANHÃO
MINISTÉRIO PÚBLICO
PROCURADORIA-GERAL DE JUSTIÇA
COMISSÃO PERMANENTE DE LICITAÇÃO

PREGÃO Nº 90017/2024 – SRP
PROCESSO Nº 23065/2023

CÓDIGO UASG: 925129.

OBJETO: Formação de registro de preços para a eventual aquisição mediante registro de preço, de material permanente móveis para escritório, conforme condições, quantidades e exigências estabelecidas neste Edital e seus anexos.

DECLARAÇÕES ANEXOS II, III, IV, V

1 - DECLARAÇÃO DE PLENO CONHECIMENTO E ATENDIMENTO ÀS EXIGÊNCIAS DE HABILITAÇÃO

A empresa EAGLE EMPREENDIMENTOS LTDA, inscrita no CNPJ nº 42.592.289/0001-25, com sede na Av. dos Holandeses loja 04 lote 05 Qd.7 – Calhau – São Luís- MA, representada por seu **sócio - administrador**, CAMYLLE ALVES LUCENA, CPF nº 616.961.503-61, **DECLARA**, sob as penas da Lei, que tem **pleno conhecimento e atendimento às exigências de habilitação**, conforme dispõe a legislação.

2 - DECLARAÇÃO DE CUMPRIMENTO DO ARTIGO 7º, INCISO XXXIII, DA CONSTITUIÇÃO FEDERAL DE 1988

A empresa EAGLE EMPREENDIMENTOS LTDA, inscrita no CNPJ nº 42.592.289/0001-25, com sede na Av. dos Holandeses loja 04 lote 05 Qd.7 – Calhau – São Luís- MA, representada por seu **sócio - administrador**, CAMYLLE ALVES LUCENA, CPF nº 616.961.503-61, **DECLARA**, para fins do disposto na Lei nº 8.666/93, que não emprega menores de dezoito anos em trabalho noturno, perigoso ou insalubre e não emprega menores de dezesseis anos em qualquer trabalho.

Ressalva: emprega menor, a partir de quatorze anos, na condição de aprendiz (**Não**).

3 - TERMO DE COMPROMISSO DE CUMPRIMENTO DA LEGISLAÇÃO TRABALHISTA, PREVIDENCIÁRIA E DE SEGURANÇA E SAÚDE DO TRABALHO

A empresa EAGLE EMPREENDIMENTOS LTDA, inscrita no CNPJ nº 42.592.289/0001-25, com sede na Av. dos Holandeses loja 04 lote 05 Qd.7 – Calhau – São Luís- MA, representada por seu **sócio - administrador**, CAMYLLE ALVES LUCENA, CPF nº 616.961.503-61, **DECLARA**, para fins de direito, caso seja declarada vencedora do certame e celebrado o respectivo Contrato Administrativo, que se compromete a observar a Legislação Trabalhista, Previdenciária e de Saúde e Medicina do Trabalho, responsabilizando-se pela formalização e registro contratuais e pela previsão de gastos com meio ambiente do trabalho, incluindo equipamentos de proteção.

4 - DECLARAÇÃO DE SUPERVENIÊNCIA DE FATO IMPEDITIVO DA HABILITAÇÃO

A empresa EAGLE EMPREENDIMENTOS LTDA, inscrita no CNPJ nº 42.592.289/0001-25, com sede na Av. dos Holandeses loja 04 lote 05 Qd.7 – Calhau – São Luís- MA, representada por seu **sócio - administrador**, CAMYLLE

GOVERNO DO ESTADO DO MARANHÃO
MINISTÉRIO PÚBLICO
PROCURADORIA-GERAL DE JUSTIÇA
COMISSÃO PERMANENTE DE LICITAÇÃO

PREGÃO Nº 90017/2024 – SRP
PROCESSO Nº 23065/2023

CÓDIGO UASG: 925129.

OBJETO: Formação de registro de preços para a eventual aquisição mediante registro de preço, de material permanente móveis para escritório, conforme condições, quantidades e exigências estabelecidas neste Edital e seus anexos.

ALVES LUCENA, CPF nº 616.961.503-61, **DECLARA**, sob as penas da Lei, a **superveniência de fato impeditivo da habilitação**, conforme dispõe o artigo 32, § 2º, da Lei Federal nº 8.666/1993.

São Luís (MA) 30 de abril de 2024.

EAGLE EMPREENDIMENTOS LTDA
CAMILLE ALVES LUCENA
616.961.503-61



móveis

catálogo caderode

ESTADO DO MARANHÃO
MINISTÉRIO PÚBLICO
PROCURADORIA-GERAL DE JUSTIÇA
Pregão Eletrônico nº 90017/2024 – SRP
Processo Administrativo nº 23065/2023

(54) 3292-8700
@caderodeoficial

Rodovia VRS 814 – nº 381 – Lagoa Bela
Flores da Cunha / RS – 95270-000 - Caixa Postal 170
contato@caderode.com.br

 **CADERODE®**



(54) 3292-8700

@caderodeoficial

Rodovia VRS 814 – nº 381 – Lagoa Bela
Flores da Cunha / RS – 95270-000 - Caixa Postal 170
contato@caderode.com.br

 CADERODE®



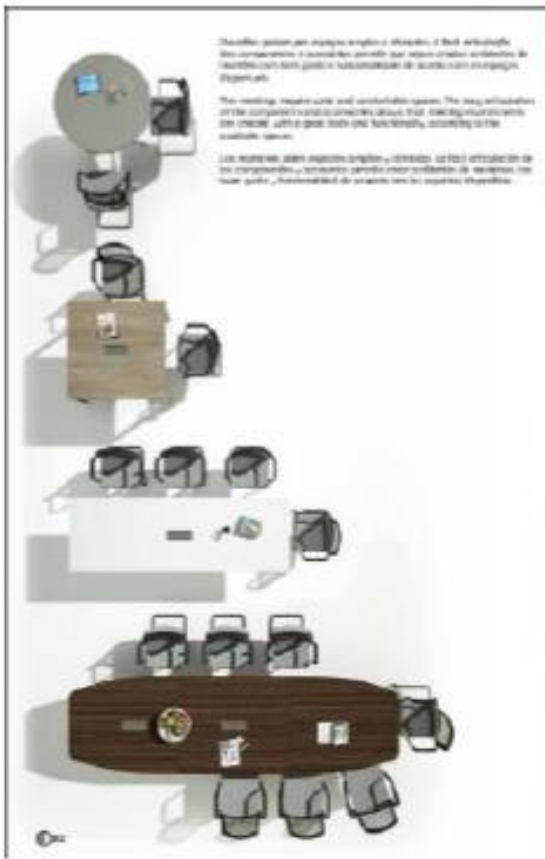

This image shows three different office furniture configurations. The top one is a round table with four chairs and a laptop. The middle one is a rectangular table with four chairs and a laptop. The bottom one is a curved table with four chairs and a laptop.



Item 11

DESCRIÇÃO	ESTAÇÃO PENINSULAR (CHEFIA)
REFERÊNCIA	Linha: 900 - Pratika Operative - 900-MPD PAC1916
DIMENSÕES	1900x800x1600x600x750mm

DESENHO DO PRODUTO



Pé de canto



PÉ ESTAMPADO

TAMPO

Tampo único confeccionado em MDF de 25mm de espessura na cor marfim morano (ou similar), revestido nas duas faces, possui acabamento em fita de borda de PVC com 2mm de espessura em todo o contorno da peça com raio de 2,5mm na aresta superior e inferior da borda atendendo a norma NBR 13966, possui resistência ao impacto, riscos e abrasão, não mancha é resistente a umidade e não propaga chama (auto extingüível). Possui um passa cabo em poliestireno injetado com tampa removível de 60mm de diâmetro, **sem furações** específicas para receber o embuchamento metálico.

PAINEL: 350x18mm

Confeccionados em MDF de 18mm de espessura na cor marfim morano (ou similar), revestido nas duas faces, possui acabamento em fita de borda de PVC com 1mm de espessura em todo o contorno da peça e raio de 1mm na aresta superior e inferior da borda. O painel recebe furações para acoplar os pés e demais acessórios todos fixados através de minifix para fixação.

PÉ METÁLICO

Base superior horizontal em formato de "L" com 2,65mm de espessura medindo 500 x 48 x 30mm para maior sustentação e acabamento externo, recebe furações específicas na parte superior para fixação do pé ao tampo. Coluna vertical em chapa de aço dobrada medindo 675 x 180 x 40mm com chapa de aço de 1,20mm de espessura possuem dois orifícios, um em cada extremidade da coluna pela parte interna do pé que permite a passagem de fiação do tampo ao piso, possui abas internas dobradas para permitir o encaixe da tampa sacável pelo sistema de "clic", a coluna recebe furações na parte interna e rebite M6 para fixação dos painéis da mesa. Tampa sacável confeccionada em chapa de aço SAE 1020 com 0,90mm de espessura com detalhe estampado para passagem de ar na parte inferior. Base inferior horizontal estampada "sem ponteiros" em chapa de aço de 2,65mm de espessura, com 580mm de comprimento, 67mm de largura e 25mm de altura, dotada de duas sapatas niveladoras estriadas injetadas em PP de 60mm de diâmetro com rosca M6 na cor da estrutura.

PÉ DE CANTO

Chapa metálica superior para fixação no tampo confeccionada em chapa de aço SAE 1020 medindo 130 x 130mm com espessura de 1,20mm possui recorte 45° para alinhamento da coluna na parte frontal, recebe furação para possibilitar a passagem de fios entre o tampo e o pé de canto.

Possui coluna vertical confeccionada em chapa de aço SAE 1020, medindo 700 x 100 x 100mm com espessura de 1,06mm, a coluna recebe dobras a 90° para fechamento dos painéis e demais acessórios, possui furação nas laterais para fixação de rebites com rosca M6 tipo reviclé onde são fixados os painéis e demais acessórios. A coluna recebe dobras na parte frontal que permitem o encaixe da tampa do pé de canto por meio de "clic". A tampa é confeccionada em chapa de aço SAE 1020 com 0,90mm de espessura medindo 549 x 72mm, a tampa possui recortes para fixação de tomadas elétricas, lógica e telefonia. A tampa é preparada para receber 2 tomadas elétricas SDC (poço externo) 2 para Margirius (poço externo) e 2 RJ 45 para receber telefonia e lógica (tomadas de acordo com as normas da ABNT NBR 14136), todas as partes metálicas soldadas são feitas por Solda Mig para maior sustentação e acabamento. Na parte inferior da coluna, possui haste confeccionada em aço SAE 1020 com 2,65mm de espessura com rosca 5/16 onde recebe a sapata niveladora com diâmetro de 60mm estriada na cor grafite, possui rosca 5/16 que é fixada na haste inferior da coluna onde permite a regulagem de altura de até 20mm. Todo conjunto recebe pintura por Monovia de pintura automática e contínua com sistema de pré-tratamento por aspersão de fosfato de ferro, seguindo de secagem de ar aquecido à 220°. Possui cabines móveis com troca de cor para pintura Epóxi a Pó com tecnologia (Rollon/off). Possui estufa de polimerização tipo (ômega) de processo por convecção.

Teclado Retrátil

Confeccionado em MDF de 18mm de espessura com correções metálicas deslizantes medindo: 700x400x18mm

Obs¹.: Todos os produtos Caderode contam com um sistema de embuchamento metálico facilitando a montagem, desmontagem e remontagem.

Obs².: Todas as partes metálicas são soldadas pelo método de Solda Mig para maior resistência, acabamento e qualidade, recebem pintura pelo sistema eletrostático Epóxi a Pó entre 60 / 80 micras e recebem tratamento anticorrosivo e por fosfatização, curadas em estufa a 220°.

Item 12

DESCRIÇÃO	ESTAÇÃO PENINSULAR (COORDENADOR)
REFERÊNCIA	Linha: 900 - Pratika Operative - 900-MPD PAC1616
DIMENSÕES	1600x800x1600x600x750mm

DESENHO DO PRODUTO



Pé de canto



PÉ ESTAMPADO

TAMPO

Tampo único confeccionado em MDF de 25mm de espessura na cor marfim morano (ou similar), revestido nas duas faces, possui acabamento em fita de borda de PVC com 2mm de espessura em todo o contorno da peça com raio de 2,5mm na aresta superior e inferior da borda atendendo a norma NBR 13966, possui resistência ao impacto, riscos e abrasão, não mancha é resistente a umidade e não propaga chama (auto extingüível). Possui um passa cabo em poliestireno injetado com tampa removível de 60mm de diâmetro, **sem furações** específicas para receber o embuchamento metálico.

PAINEL: 350x18mm

Confeccionados em MDF de 18mm de espessura na cor marfim morano (ou similar), revestido nas duas faces, possui acabamento em fita de borda de PVC com 1mm de espessura em todo o contorno da peça e raio de 1mm na aresta superior e inferior da borda. O painel recebe furações para acoplar os pés e demais acessórios todos fixados através de minifix para fixação.

PÉ METÁLICO

Base superior horizontal em formato de "L" com 2,65mm de espessura medindo 500 x 48 x 30mm para maior sustentação e acabamento externo, recebe furações específicas na parte superior para fixação do pé ao tampo. Coluna vertical em chapa de aço dobrada medindo 675 x 180 x 40mm com chapa de aço de 1,20mm de espessura possuem dois orifícios, um em cada extremidade da coluna pela parte interna do pé que permite a passagem de fiação do tampo ao piso, possui abas internas dobradas para permitir o encaixe da tampa sacável pelo sistema de "clic", a coluna recebe furações na parte interna e rebite M6 para fixação dos painéis da mesa. Tampa sacável confeccionada em chapa de aço SAE 1020 com 0,90mm de espessura com detalhe estampado para passagem de ar na parte inferior. Base inferior horizontal estampada "sem ponteiras" em chapa de aço de 2,65mm de espessura, com 580mm de comprimento, 67mm de largura e 25mm de altura,

dotada de duas sapatas niveladoras estriadas injetadas em PP de 60mm de diâmetro com rosca M6 na cor da estrutura.

PÉ DE CANTO

Chapa metálica superior para fixação no tampo confeccionada em chapa de aço SAE 1020 medindo 130 x 130mm com espessura de 1,20mm possui recorte 45° para alinhamento da coluna na parte frontal, recebe furação para possibilitar a passagem de fios entre o tampo e o pé de canto.

Possui coluna vertical confeccionada em chapa de aço SAE 1020, medindo 700 x 100 x 100mm com espessura de 1,06mm, a coluna recebe dobras a 90° para fechamento dos painéis e demais acessórios, possui furação nas laterais para fixação de rebites com rosca M6 tipo reviclé onde são fixados os painéis e demais acessórios. A coluna recebe dobras na parte frontal que permitem o encaixe da tampa do pé de canto por meio de "clic". A tampa é confeccionada em chapa de aço SAE 1020 com 0,90mm de espessura medindo 549 x 72mm, a tampa possui recortes para fixação de tomadas elétricas, lógica e telefonia. A tampa é preparada para receber 2 tomadas elétricas SDC (poço externo) 2 para Margirius (poço externo) e 2 RJ 45 para receber telefonia e lógica (tomadas de acordo com as normas da ABNT NBR 14136), todas as partes metálicas soldadas são feitas por Solda Mig para maior sustentação e acabamento. Na parte inferior da coluna, possui haste confeccionada em aço SAE 1020 com 2,65mm de espessura com rosca 5/16 onde recebe a sapata niveladora com diâmetro de 60mm estriada na cor grafite, possui rosca 5/16 que é fixada na haste inferior da coluna onde permite a regulagem de altura de até 20mm. Todo conjunto recebe pintura por Monovia de pintura automática e contínua com sistema de pré-tratamento por aspersão de fosfato de ferro, seguindo de secagem de ar aquecido à 220°. Possui cabines móveis com troca de cor para pintura Epóxi a Pó com tecnologia (Rollon/off). Possui estufa de polimerização tipo (ômega) de processo por convecção.

Teclado Retrátil

Confeccionado em MDF de 18mm de espessura com corredeiras metálicas deslizantes medindo: 700x400x18mm

Obs¹.: Todos os produtos Caderode contam com um sistema de embuchamento metálico facilitando a montagem, desmontagem e remontagem.

Obs².: Todas as partes metálicas são soldadas pelo método de Solda Mig para maior resistência, acabamento e qualidade, recebem pintura pelo sistema eletrostático Epóxi a Pó entre 60 / 80 micras e recebem tratamento anticorrosivo e por fosfatização, curadas em estufa a 220°.

Item 13

DESCRIÇÃO	ESTAÇÃO SERVIDOR
REFERÊNCIA	Linha: 900 - Pratika Operative - 900-MDPAC1313
DIMENSÕES	1300x1300x600x750mm

DESENHO DO PRODUTO

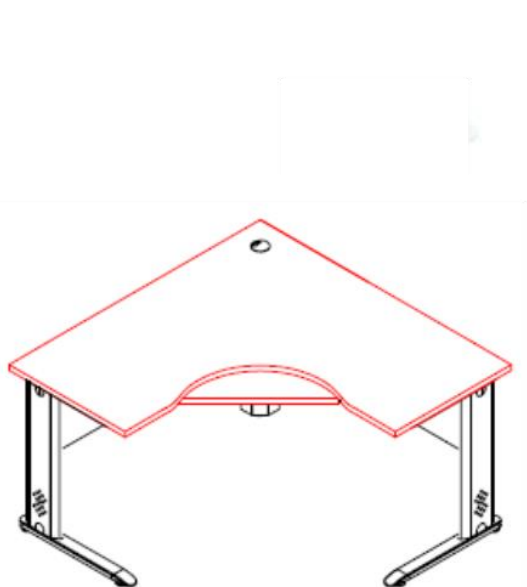

Pé de canto



PÉ ESTAMPADO

TAMPO

Tampo único confeccionado em MDF de 25mm de espessura na cor marfim morano (ou similar), revestido nas duas faces, possui acabamento em fita de borda de PVC com 2mm de espessura em todo o contorno da peça com raio de 2,5mm na aresta superior e inferior da borda atendendo a norma NBR 13966, possui resistência ao impacto, riscos e abrasão, não mancha é resistente a umidade e não propaga chama (auto extingüível). Possui passa cabos em poliestireno injetado com tampa removível de 60mm de diâmetro, furações específicas para receber o embuchamento metálico.

PAINEL: 350x18mm

Confeccionados em MDF de 18mm de espessura na cor marfim morano (ou similar), revestido nas duas faces, possui acabamento em fita de borda de PVC com 1mm de espessura em todo o contorno da peça e raio de 1mm na aresta superior e inferior da borda. O painel recebe furações para acoplar os pés e demais acessórios todos fixados através de minifix para fixação.

PÉ METÁLICO

Base superior horizontal em formato de "L" com 2,65mm de espessura medindo 500 x 48 x 30mm para maior sustentação e acabamento externo, recebe furações específicas na parte superior para fixação do pé ao tampo. Coluna vertical em chapa de aço dobrada medindo 675 x 180 x 40mm com chapa de aço de 1,20mm de espessura possuem dois orifícios, um em cada extremidade da coluna pela parte interna do pé que permite a passagem de fiação do tampo ao piso, possui abas internas dobradas para permitir o encaixe da tampa sacável pelo sistema de "clic", a coluna recebe furações na parte interna e rebite M6 para fixação dos painéis da mesa. Tampa sacável confeccionada em chapa de aço SAE 1020 com 0,90mm de espessura com detalhe estampado para passagem de ar na parte inferior. Base inferior horizontal estampada "sem ponteiros" em chapa de aço de 2,65mm de espessura, com 580mm de comprimento, 67mm de largura e 25mm de altura, dotada de duas sapatas niveladoras estriadas injetadas em PP de 60mm de diâmetro com rosca M6 na cor da estrutura.

PÉ DE CANTO

Chapa metálica superior para fixação no tampo confeccionada em chapa de aço SAE 1020 medindo 130 x 130mm com espessura de 1,20mm possui recorte 45° para alinhamento da coluna na parte frontal, recebe furação para possibilitar a passagem de fios entre o tampo e o pé de canto.

Possui coluna vertical confeccionada em chapa de aço SAE 1020, medindo 700 x 100 x 100mm com espessura de 1,06mm, a coluna recebe dobras a 90° para fechamento dos painéis e demais acessórios, possui furação nas laterais para fixação de rebites com rosca M6 tipo reviclé onde são fixados os painéis e demais acessórios. A coluna recebe dobras na parte frontal que permitem o encaixe da tampa do pé de canto por meio de "clic". A tampa é confeccionada em chapa de aço SAE 1020 com 0,90mm de espessura medindo 549 x 72mm, a tampa possui recortes para fixação de tomadas elétricas, lógica e telefonia. A tampa é preparada para receber 2 tomadas elétricas SDC (poço externo) 2 para Margirius (poço externo) e 2 RJ 45 para receber telefonia e lógica (tomadas de acordo com as normas da ABNT NBR 14136), todas as partes metálicas soldadas são feitas por Solda Mig para maior sustentação e acabamento. Na parte inferior da coluna, possui haste confeccionada em aço SAE 1020 com 2,65mm de espessura com rosca 5/16 onde recebe a sapata niveladora com diâmetro de 60mm estriada na cor grafite, possui rosca 5/16 que é fixada na haste inferior da coluna onde permite a regulagem de altura de até 20mm. Todo conjunto recebem pintura por Monovia de pintura automática e contínua com sistema de pré-tratamento por aspensão de fosfato de ferro, seguindo de secagem de ar aquecido à 220°. Possui cabines móveis com troca de cor para pintura Epóxi a Pó com tecnologia (Rollon/off). Possui estufa de polimerização tipo (ômega) de processo por convecção.

Teclado Retrátil

Confeccionado em MDF de 18mm de espessura com correções metálicas deslizantes medindo: 700x400x18mm

Obs¹: Todos os produtos Caderode contam com um sistema de embuchamento metálico facilitando a montagem, desmontagem e remontagem.

Obs²: Todas as partes metálicas são soldadas pelo método de Solda Mig para maior resistência, acabamento e qualidade, recebem pintura pelo sistema eletrostático Epóxi a Pó entre 60 / 80 micras e recebem tratamento anticorrosivo e por fosfatização, curadas em estufa a 220°.

Item 14

DESCRIÇÃO	MESA SECRETÁRIA PÉ DE AÇO COM GAVETEIRO
REFERÊNCIA	Linha: 900 - Pratika Operative - 900-MLPAF126/900-GS
DIMENSÕES	1200x600x750mm

DESENHO DO PRODUTO

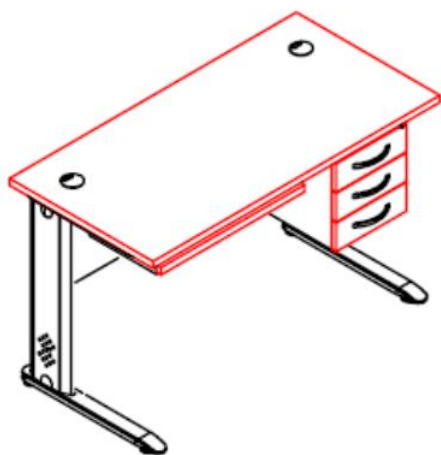

PÉ ESTAMPADO

TAMPO

Tampo único confeccionado em MDF de 25mm de espessura na cor marfim morano (ou similar), revestido nas duas faces, possui acabamento em fita de borda de PVC com 2mm de espessura em todo o contorno da peça com raio de 2,5mm na aresta superior e inferior da borda atendendo a norma NBR 13966, possui resistência ao impacto, riscos e abrasão, não mancha é resistente a umidade e não propaga chama (auto extingüível). Possui um passa cabo em poliestireno injetado com tampa removível de 60mm de diâmetro, furações específicas para receber o embuchamento metálico.

PAINEL: 350x18mm

Confeccionados em MDF de 18mm de espessura na cor marfim morano (ou similar), revestido nas duas faces, possui acabamento em fita de borda de PVC com 1mm de espessura em todo o contorno da peça e raio de 1mm na aresta superior e inferior da borda. O painel recebe furações para acoplar os pés e demais acessórios todos fixados através de minifix para fixação.

PÉ METÁLICO

Base superior horizontal em formato de "L" com 2,65mm de espessura medindo 500 x 48 x 30mm para maior sustentação e acabamento externo, recebe furações específicas na parte superior para fixação do pé ao tampo. Coluna vertical em chapa de aço dobrada medindo 675 x 180 x 40mm com chapa de aço de 1,20mm de espessura possuem dois orifícios, um em cada extremidade da coluna pela parte interna do pé que permite a passagem de fiação do tampo ao piso, possui abas internas dobradas para permitir o encaixe da tampa sacável pelo sistema de "clic", a coluna recebe furações na parte interna e rebite M6 para fixação dos painéis da mesa. Tampa sacável confeccionada em chapa de aço SAE 1020 com 0,90mm de espessura com detalhe estampado para passagem de ar na parte inferior. Base inferior horizontal estampada "sem ponteiras" em chapa de aço de 2,65mm de espessura, com 580mm de comprimento, 67mm de largura e 25mm de altura, dotada de duas sapatas niveladoras estriadas injetadas em PP de 60mm de diâmetro com rosca M6 na cor da estrutura.

Teclado Retrátil

Confeccionado em MDF de 18mm de espessura com corredeiras metálicas deslizantes medindo: 700x400x18mm

Gaveteiro fixo com 3 gavetas

Confeccionadas em MDF de 18mm de espessura, com fita de borda de PVC com 1mm de espessura em todo o contorno das peças, corpo. A fixação entre as peças é feita por meio de sistema de bucha de nylon de dupla fixação.

Espelho das recebem furação para o puxador confeccionado em material de alumínio injetado tipo meia lua na cor prata.

1 frente de gaveta falsa com fechadura frontal, duas chaves escamoteáveis em polipropileno injetado, haste em aço com alta resistência a torque, possui corpo em aço, com cilindro de 19 mm de diâmetro niquelado auto brilho. A fechadura possui giro de 180° para abertura ou fechamento das gavetas simultaneamente.

Obs¹.: Todos os produtos Caderode contam com um sistema de embuchamento metálico facilitando a montagem, desmontagem e remontagem.

Obs².: Possui bucha de nylon injetado de 8mm de diâmetro fixada entre o parafuso e a frente de gaveta, para maior acabamento e qualidade.

Obs³.: Todas as partes metálicas são soldadas pelo método de Solda Mig para maior resistência, acabamento e qualidade, recebem pintura pelo sistema eletrostático Epóxi a Pó entre 60 / 80 micras e recebem tratamento anticorrosivo e por fosfatização, curadas em estufa a 220°.

Item 15

DESCRIÇÃO	MESA SECRETÁRIA SERVIDOR PÉ PAINEL COM GAVETEIRO
REFERÊNCIA	Linha: 900 - Pratika Operative - 901-MLPPF127/900-GS
DIMENSÕES	1200x700x750mm

DESENHO DO PRODUTO

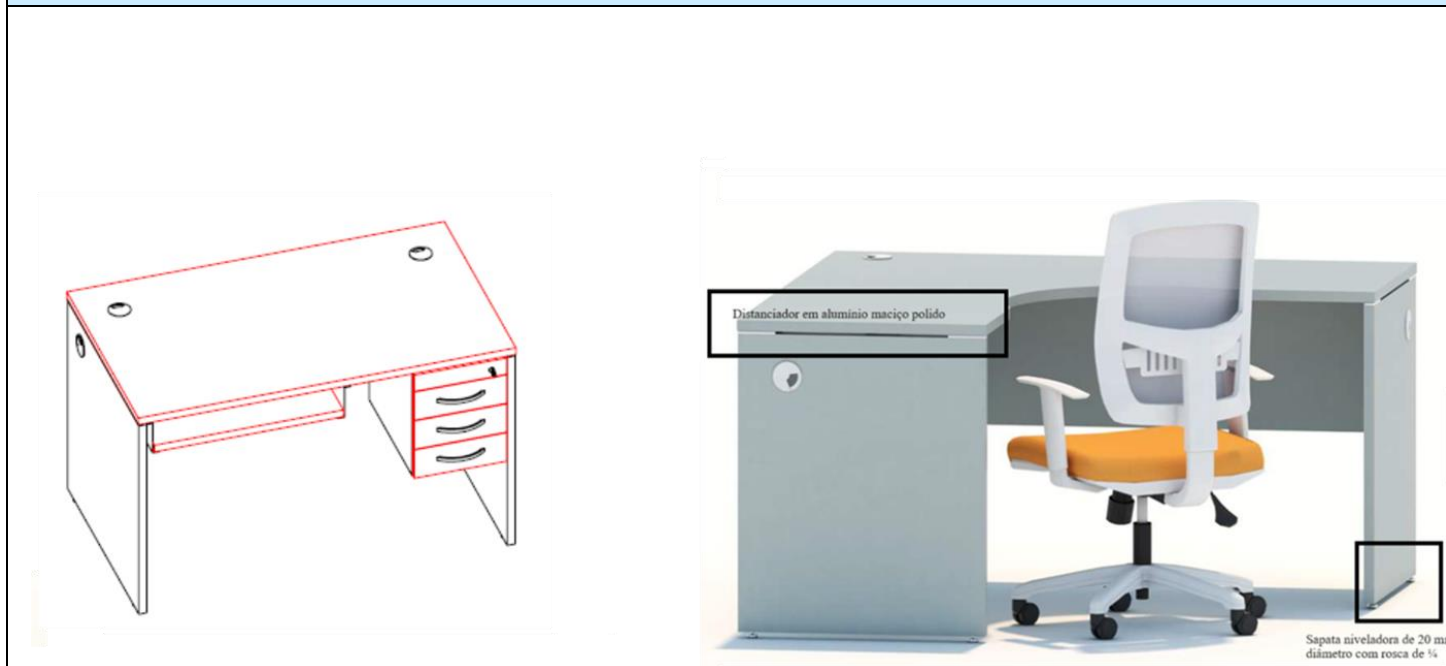

TAMPO

Tampo único confeccionado em MDF de 25mm de espessura na cor marfim morano (ou similar), revestido nas duas faces, possui acabamento em fita de borda de PVC com 2mm de espessura em todo o contorno da peça com raio de 2,5mm na aresta superior e inferior da borda atendendo a norma NBR 13966, possui resistência ao impacto, riscos e abrasão, não mancha é resistente a umidade e não propaga chama (auto extingüível). Possui um passa cabo em poliestireno injetado com tampa removível de 60mm de diâmetro, furações específicas para receber o embuchamento metálico.

PAINEL: 350x18mm

Confeccionados em MDF de 18mm de espessura na cor marfim morano (ou similar), revestido nas duas faces, possui acabamento em fita de borda de PVC com 1mm de espessura em todo o contorno da peça e raio de 1mm na aresta superior e inferior da borda. O painel recebe furações para acoplar os pés e demais acessórios todos fixados através de minifix para fixação.

PÉ PAINEL

Confeccionado em MDF de 25mm de espessura na cor marfim morano (ou similar), revestido nas duas faces, possui acabamento em fita de borda de PVC com 2mm de espessura em todo o contorno da peça com raio de 2,5mm na aresta superior e inferior da borda atendendo a norma NBR 13966, possui resistência ao impacto, riscos e abrasão, não mancha é resistente a umidade e não propaga chama (auto extingüível). Possui passa cabos em poliestireno injetado com 60mm de diâmetro na cor do revestimento, e também na parte inferior do pé painel recebe a sapata niveladora de 20mm de diâmetro com rosca de 1/4 niquelada que possibilita a regulagem na altura em até 25mm, a mesma recebe um acabamento em nylon na parte inferior para evitar danos ao piso, estas sapatas são fixadas ao pé painel por meio de buchas de aço 1/4 x 13. Possui dois distanciadores em cada pé painel confeccionados em alumínio maciço polido nas laterais para criar o afastamento do tampo em relação ao pé painel, são fixadas no pé por meio de parafusos de aço de 3,5 x 14 que servem para alinhamento da mesma.

Teclado Retrátil

Confeccionado em MDF de 18mm de espessura com corrediças metálicas deslizantes medindo: 700x400x18mm

Gaveteiro fixo com 3 gavetas

Confeccionadas em MDF de 18mm de espessura, com fita de borda de PVC com 1mm de espessura em todo o contorno das peças, corpo. A fixação entre as peças é feita por meio de sistema de bucha de nylon de dupla fixação.

Espelho das recebem furação para o puxador confeccionado em material de alumínio injetado tipo meia lua na cor prata.

1 frente de gaveta falsa com fechadura frontal, duas chaves escamoteáveis em polipropileno injetado, haste em aço com alta resistência a torque, possui corpo em aço, com cilindro de 19 mm de diâmetro niquelado auto brilho. A fechadura possui giro de 180º para abertura ou fechamento das gavetas simultaneamente.

Obs¹: Todos os produtos Caderode contam com um sistema de embuchamento metálico facilitando a montagem, desmontagem e remontagem.

Obs²: Possui bucha de nylon injetado de 8mm de diâmetro fixada entre o parafuso e a frente de gaveta, para maior acabamento e qualidade.

Obs³: Todas as partes metálicas são soldadas pelo método de Solda Mig para maior resistência, acabamento e qualidade, recebem pintura pelo sistema eletrostático Epóxi a Pó entre 60 / 80 micras e recebem tratamento anticorrosivo e por fosfatização, curadas em estufa a 220º.

Item 16

DESCRIÇÃO	GAVETEIRO LATERAL COM 4 GAVETAS
REFERÊNCIA	Linha: 900 - Pratika Operative - 900-GP
DIMENSÕES	460x600x750mm

DESENHO DO PRODUTO

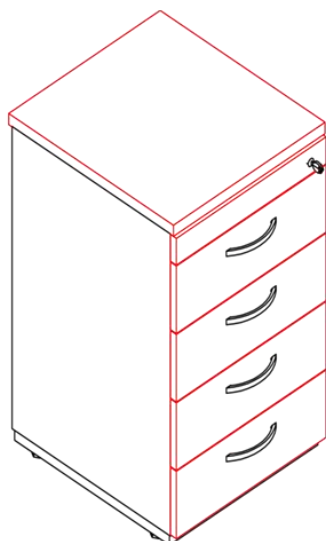

Frente de gaveta falsa para acoplar fechadura

BASE SUPERIOR E INFERIOR

Tampo único confeccionado em MDF de 25mm de espessura. Possui acabamento em fita de borda de PVC com 2mm de espessura em todo o contorno da peça, possui raio de 2,5mm na aresta superior e inferior da borda atendendo a norma NBR 13966, possui resistência ao impacto, riscos e abrasão, não mancha é resistente a umidade e não propaga chama (auto extingüível), possui furações específicas para aplicação de ferragens, onde é aplicado o sistema de fixação dupla que conecta as duas peças sem o uso de parafusos. Possui furações para receber sapata niveladora medindo 50 x 27mm injetada na cor preta com rosca M8 e parafuso sextavado interno que permite a regulagem do móvel pela parte interna facilitando a montagem e alinhamento.

Corpo: Costa, base, laterais e espelhos das gavetas, confeccionados em madeira MDF de 18 mm de espessura, acabamento em fita de borda PVC de 1 mm de espessura em todas as extremidades. Cor MARFIM MORANO OU SIMILAR.

Todas as peças do corpo do gaveteiro são unidas por sistema de fixação tipo cavilha em nylon injetado.

Gaveteiro composto de 4 gavetas em aço com corredeiras metálicas deslizantes e **puxadores metálicos em alça** tipo meia lua na cor prata.

Fechadura frontal: duas chaves escamoteáveis em polipropileno injetado, haste em aço com alta resistência a torque, fixada na parte superior do espelho da gaveta falsa, possui corpo em aço, com cilindro de 19 mm de diâmetro niquelado auto brilho. A fechadura possui giro de 180° para abertura ou fechamento da gaveta.

NORMAS TÉCNICAS / CERTIFICAÇÃO

1) – **ABNT NBR 13961:2010** – Móveis para escritório – Armários;

Para os itens relacionados, cuja atividade de fabricação ou industrialização é enquadrada no Anexo I da Instrução Normativa IBAMA nº 13, de 23/08/2021, só será admitido a oferta de produto cujo fabricante esteja regularmente registrado no Cadastro Técnico Federal de Atividades Potencialmente Poluidoras ou Utilizadoras de Recursos Ambientais, instituído pelo artigo 17, inciso II, da Lei nº 6.938, de 1981.

2) – NR -17.

Item 17

DESCRIÇÃO	GAVETEIRO COM RODÍZIOS E 4 GAVETAS
REFERÊNCIA	Linha: 900 - Pratika Operative - 900-GV
DIMENSÕES	460x500x690mm

DESENHO DO PRODUTO

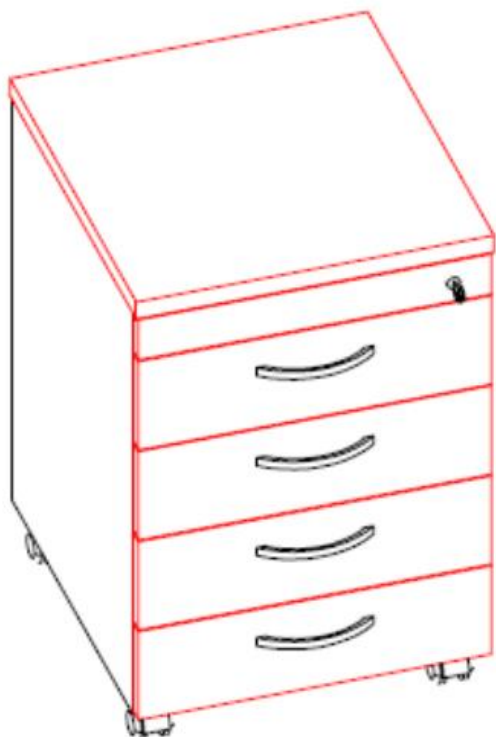

BASE SUPERIOR E INFERIOR

Tampo único confeccionado em MDF de 25mm de espessura. Possui acabamento em fita de borda de PVC com 2mm de espessura em todo o contorno da peça, possui raio de 2,5mm na aresta superior e inferior da borda atendendo a norma NBR 13966, possui resistência ao impacto, riscos e abrasão, não mancha e é resistente a umidade e não propaga chama (auto extingüível), possui furações específicas para aplicação de ferragens, onde é aplicado o sistema de fixação dupla que conecta as duas peças sem o uso de parafusos.

Corpo: Costa, base, laterais e espelhos das gavetas, confeccionados em madeira MDF de 18 mm de espessura, acabamento em fita de borda PVC de 1 mm de espessura em todas as extremidades. Cor MARFIM MORANO OU SIMILAR.

Todas as peças do corpo do gaveteiro são unidas por sistema de fixação tipo cavilha em nylon injetado. Gaveteiro composto de 4 gavetas em aço com corredeiras metálicas deslizantes e puxadores metálicos em alça tipo meia lua na cor prata.

Fechadura frontal: duas chaves escamoteáveis em polipropileno injetado, haste em aço com alta resistência a torque, fixada na parte superior do espelho da gaveta falsa, possui corpo em aço, com cilindro de 19 mm de diâmetro niquelado auto brilho. A fechadura possui giro de 180° para abertura ou fechamento da gaveta.

RODÍZIO DE DUPLO GIRO

Possui furações na base inferior para receber quatro buchas de nylon de 8 mm para cada rodízio onde são fixados os quatro rodízios de duplo giro confeccionado em termoplástico com rodas em poliamida, eixo em arame de aço carbono estampado a frio com acabamento polido, chapa estampada em aço carbono com rebite de arame de aço carbono conformado a frio com acabamento zincado branco, possui capacidade de

carga unitária de 40 kg, considerando margem de segurança para a aplicação, largura total de 45mm, diâmetro da roda de 35mm e altura total do rodízio de 45 mm.

Item 18

DESCRIÇÃO	MESA PARA REUNIÃO RETANGULAR COM 01(uma) CAIXA DE TOMADA
REFERÊNCIA	Linha: 900 - Pratika Operative - 900-MR1CT
DIMENSÕES	2000x1000x750mm

DESENHO DO PRODUTO

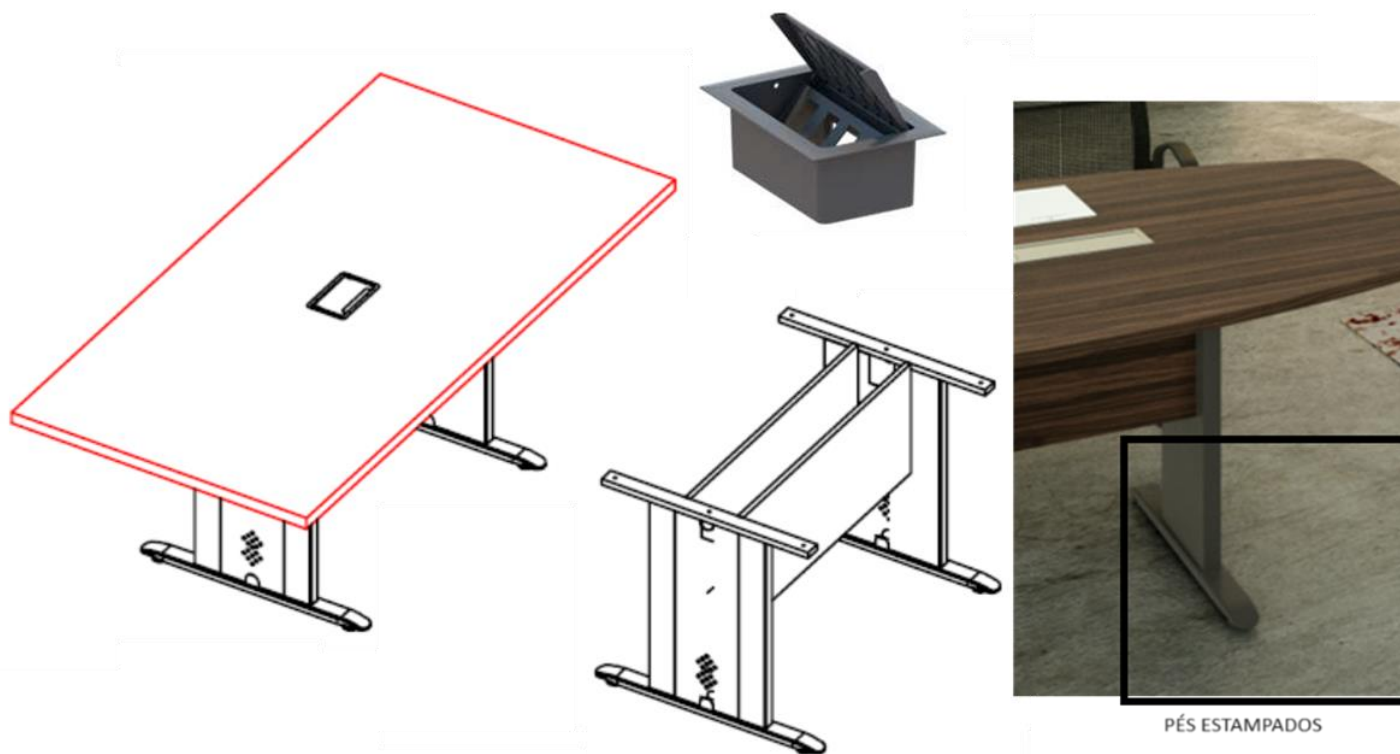

TAMPO

Tampo único confeccionado em MDF de 25mm de espessura na cor marfim morano (ou similar), revestido nas duas faces, possui acabamento em fita de borda de PVC com 2mm de espessura em todo o contorno da peça com raio de 2,5mm na aresta superior e inferior da borda atendendo a norma NBR 13966, possui resistência ao impacto, riscos e abrasão, não mancha é resistente a umidade e não propaga chama (auto extingüível). Possui um passa cabo em poliestireno injetado com tampa removível de 60mm de diâmetro, furações específicas para receber o embuchamento metálico. Recorte central para colocação de caixa de tomada.

PAINEL DUPLO: 350x18mm

Confeccionados em MDF de 18mm de espessura na cor marfim morano (ou similar), revestido nas duas faces, possui acabamento em fita de borda de PVC com 1mm de espessura em todo o contorno da peça e raio de 1mm na aresta superior e inferior da borda. O painel recebe furações para acoplar os pés e demais acessórios todos fixados através de minifix para fixação.

PÉ METÁLICO

Base superior horizontal em formato de "I" com 2,65mm de espessura medindo 500 x 48 x 30mm para maior sustentação e acabamento externo, recebe furações específicas na parte superior para fixação do pé ao tampo. Coluna vertical em chapa de aço dobrada medindo 675 x 180 x 40mm com chapa de aço de 1,20mm de espessura possuem dois orifícios, um em cada extremidade da coluna pela parte interna do pé que permite a passagem de fiação do tampo ao piso, possui abas internas dobradas para permitir o encaixe da tampa

sacável pelo sistema de “clic”, a coluna recebe furações na parte interna e rebite M6 para fixação dos painéis da mesa. Tampa sacável confeccionada em chapa de aço SAE 1020 com 0,90mm de espessura com detalhe estampado para passagem de ar na parte inferior. Base inferior horizontal estampada “sem ponteiros” em chapa de aço de 2,65mm de espessura, com 580mm de comprimento, 67mm de largura e 25mm de altura, dotada de duas sapatas niveladoras estriadas injetadas em PP de 60mm de diâmetro com rosca M6 na cor da estrutura.

CAIXA DE TOMADAS:

TAMPA:

Em ABS: Caixa de tomadas fixada no tampo, confeccionada em corpo injetado em material ABS – ANTI CHAMAS, micro texturizada, medindo 295 x 130 x 27mm, possui aba junto ao corpo medindo 10mm em todo o seu contorno para possibilitar que a caixa seja instalada pela parte superior da mesa, sem haver a necessidade de fixar ela pela parte de baixo, causando transtorno, a caixa é fixada pela parte superior usando quatro parafusos Philips 4 x 16 cabeça flanjeada ZB, sendo dois de cada lado. O corpo da caixa possui os cantos arredondados com raio de 8mm, possui dois módulos de fácil acesso, com diversas opções de tomadas tipo “clic”, sendo quatro tomadas elétricas, uma vermelha e três pretas, as tomadas são de 20A, três RJ 45 modelos FUROKAWA (CAT5 / CAT6) para lógica e telefonia, suporta uma entrada HDMI e duas entradas de áudio. Possui tampa basculante com abertura de até 100°.

FIXAÇÃO:

Todo o sistema de fixação será feito por parafusos métricos e com insertos metálicos ou nylon nos quais permitem a montagem e desmontagem dos mobiliários sem causar danos ao mesmo.

Item 19

DESCRIÇÃO	MESA DE REUNIÃO REDONDA
REFERÊNCIA	Linha: 900 - Pratika Operative - 900-MRD-120
DIMENSÕES	1200x750mm

DESENHO DO PRODUTO



TAMPO SUPERIOR

Tampo único com corte circular confeccionado em MDF com 25mm de espessura, totalmente vedado com fitas de borda em PVC com espessura de 2mm, acabadas com raio de 2,5mm de acordo com norma técnica da ABNT.

ESTRUTURA METÁLICA

Estrutura metálica tipo estrela com base horizontal estampada "sem ponteiros" em chapa de aço de 2,65mm de espessura, com 450mm de comprimento, 67mm de largura e 23,5mm de altura, dotada de 01 sapata niveladora estriada de 60mm de diâmetro com rosca M6 e em nylon em cada base horizontal, possui chapa de aço usinada a laser tipo estrela com 6,35mm de espessura permitindo o encaixe e alinhamento das cinco bases, a fixação entre a base e o tubo é feito por meio de parafuso M8 X 45 mm unindo o tubo à base inferior. A base superior horizontal em formato "X" é confeccionada em tubo retangular de 20 x 40 x 1,20mm de espessura para maior sustentação e acabamento, fixado ao tampo através de 04 parafusos M6 X 30. Coluna vertical confeccionada em tubo de aço redondo de 100mm de diâmetro x 1,20mm de espessura. Todas as partes metálicas soldadas são feitas com Solda MIG.

ACABAMENTO

Todo conjunto do pé recebe pintura por Monovia de pintura automática e contínua com sistema de pré-tratamento por aspersão de fosfato de ferro, seguindo de secagem de ar aquecido a 220°.

Item 20

DESCRIÇÃO	MESA DE REUNIÃO REDONDA
REFERÊNCIA	Linha: 900 - Pratika Operative - 900-MRD-100
DIMENSÕES	1000x750mm

DESENHO DO PRODUTO



TAMPO SUPERIOR

Tampo único com corte circular confeccionado em MDF com 25mm de espessura, totalmente vedado com fitas de borda em PVC com espessura de 2mm, acabadas com raio de 2,5mm de acordo com norma técnica da ABNT.

ESTRUTURA METÁLICA

Estrutura metálica tipo estrela com base horizontal estampada "sem ponteiros" em chapa de aço de 2,65mm de espessura, com 450mm de comprimento, 67mm de largura e 23,5mm de altura, dotada de 01 sapata niveladora estriada de 60mm de diâmetro com rosca M6 e em nylon em cada base horizontal, possui chapa de aço usinada a laser tipo estrela com 6,35mm de espessura permitindo o encaixe e alinhamento das cinco bases, a fixação entre a base e o tubo é feito por meio de parafuso M8 X 45 mm unindo o tubo à base inferior. A base superior horizontal em formato "X" é confeccionada em tubo retangular de 20 x 40 x 1,20mm de espessura para maior sustentação e acabamento, fixado ao tampo através de 04 parafusos M6 X 30. Coluna vertical confeccionada em tubo de aço redondo de 100mm de diâmetro x 1,20mm de espessura. Todas as partes metálicas soldadas são feitas com Solda MIG.

ACABAMENTO

Todo conjunto do pé recebe pintura por Monovia de pintura automática e contínua com sistema de pré-tratamento por aspersão de fosfato de ferro, seguindo de secagem de ar aquecido a 220°.

Item 21

DESCRIÇÃO	RACK PARA COMPUTADOR
REFERÊNCIA	Linha: 900 - Pratika Operative - 901-MLPPF107
DIMENSÕES	1000x700x750mm

DESENHO DO PRODUTO

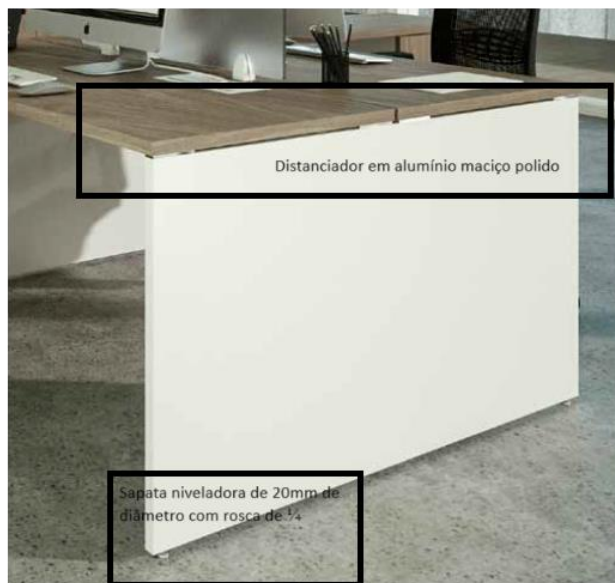
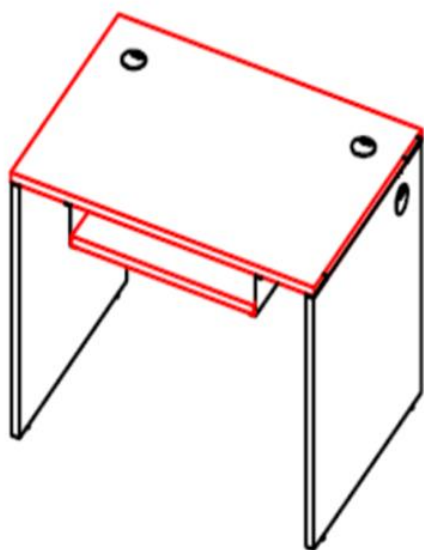

TAMPO

Tampo único confeccionado em MDF de 25mm de espessura na cor marfim morano (ou similar), revestido nas duas faces, possui acabamento em fita de borda de PVC com 2mm de espessura em todo o contorno da peça com raio de 2,5mm na aresta superior e inferior da borda atendendo a norma NBR 13966, possui resistência ao impacto, riscos e abrasão, não mancha é resistente a umidade e não propaga chama (auto extingüível). Possui um passa cabo em poliestireno injetado com tampa removível de 60mm de diâmetro, furações específicas para receber o embuchamento metálico.

PAINEL: 350x18mm

Confeccionados em MDF de 18mm de espessura na cor marfim morano (ou similar), revestido nas duas faces, possui acabamento em fita de borda de PVC com 1mm de espessura em todo o contorno da peça e raio de 1mm na aresta superior e inferior da borda. O painel recebe furações para acoplar os pés e demais acessórios todos fixados através de minifix para fixação.

PÉ PAINEL

Confeccionado em MDF de 25mm de espessura na cor marfim morano (ou similar), revestido nas duas faces, possui acabamento em fita de borda de PVC com 2mm de espessura em todo o contorno da peça com raio de 2,5mm na aresta superior e inferior da borda atendendo a norma NBR 13966, possui resistência ao impacto, riscos e abrasão, não mancha é resistente a umidade e não propaga chama (auto extingüível). Possui passa cabos em poliestireno injetado com 60mm de diâmetro na cor do revestimento, e também na parte inferior do pé painel recebe a sapata niveladora de 20mm de diâmetro com rosca de 1/4 niquelada que possibilita a regulagem na altura em até 25mm, a mesma recebe um acabamento em nylon na parte inferior para evitar danos ao piso, estas sapatas são fixadas ao pé painel por meio de buchas de aço 1/4 x 13. Possui dois distanciadores em cada pé painel confeccionados em alumínio maciço polido nas laterais para criar o afastamento do tampo em relação ao pé painel, são fixadas no pé por meio de parafusos de aço de 3,5 x 14 que servem para alinhamento da mesma.

Teclado Retrátil

Confeccionado em MDF de 18mm de espessura com corrediças metálicas deslizantes medindo: 700x400x18mm

Obs¹: Todos os produtos Caderode contam com um sistema de embuchamento metálico facilitando a montagem, desmontagem e remontagem.

Obs²: Possui bucha de nylon injetado de 8mm de diâmetro fixada entre o parafuso e a frente de gaveta, para maior acabamento e qualidade.

Obs³: Todas as partes metálicas são soldadas pelo método de Solda Mig para maior resistência, acabamento e qualidade, recebem pintura pelo sistema eletrostático Epóxi a Pó entre 60 / 80 micras e recebem tratamento anticorrosivo e por fosfatização, curadas em estufa a 220°.

Item 22

DESCRIÇÃO	MESA PARA MÁQUINAS XEROX COM 1 PRATELEIRA INFERIOR
REFERÊNCIA	Linha: 900 - Pratika Operative - 901-MLAPPF-700
DIMENSÕES	700x650x750mm

DESENHO DO PRODUTO

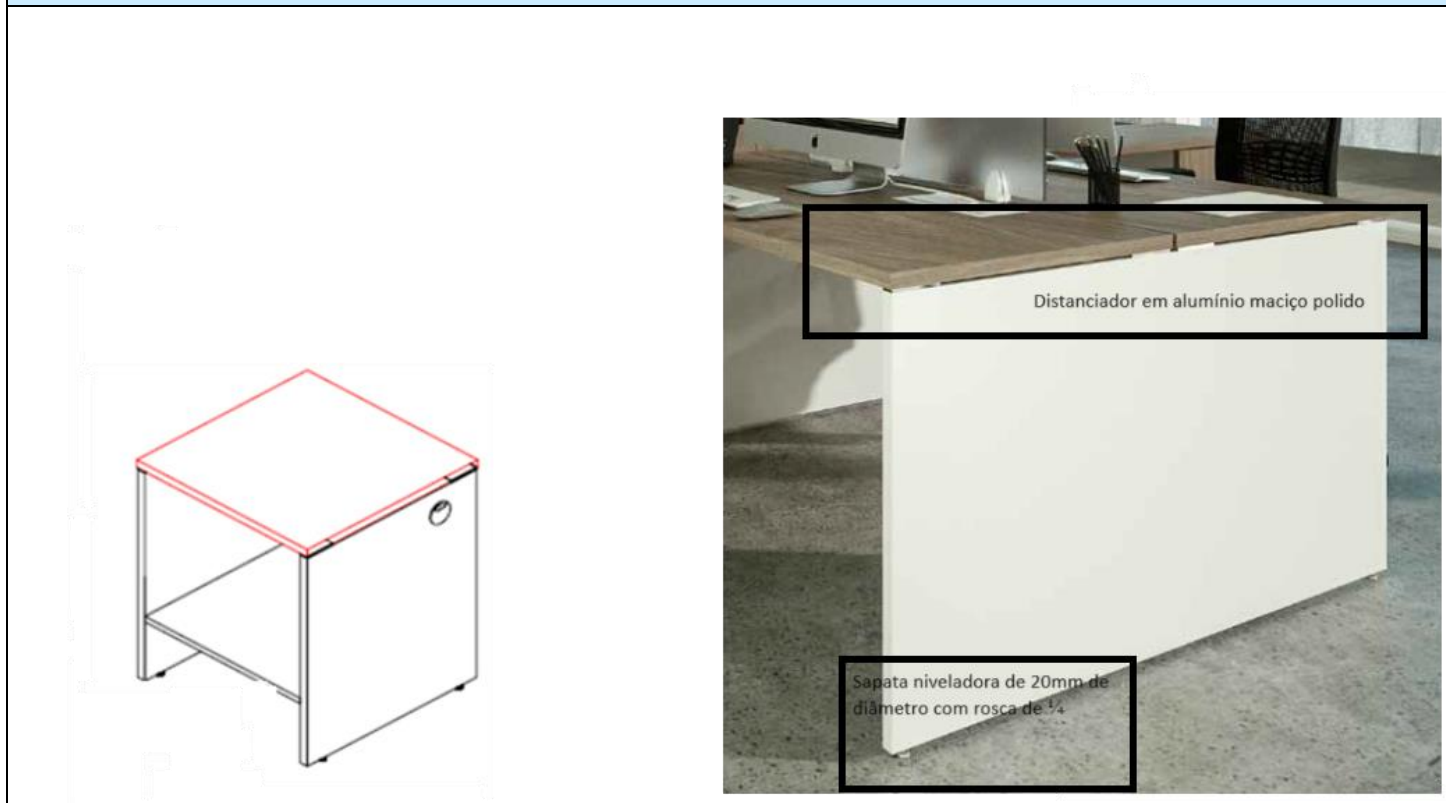

TAMPO

Tampo único confeccionado em MDF de 25mm de espessura na cor marfim morano (ou similar), revestido nas duas faces, possui acabamento em fita de borda de PVC com 2mm de espessura em todo o contorno da peça com raio de 2,5mm na aresta superior e inferior da borda atendendo a norma NBR 13966, possui resistência ao impacto, riscos e abrasão, não mancha é resistente a umidade e não propaga chama (auto extingüível). Possui um passa cabo em poliestireno injetado com tampa removível de 60mm de diâmetro, furações específicas para receber o embuchamento metálico.

PAINEL: 350x18mm

Confeccionados em MDF de 18mm de espessura na cor marfim morano (ou similar), revestido nas duas faces, possui acabamento em fita de borda de PVC com 1mm de espessura em todo o contorno da peça e raio de 1mm na aresta superior e inferior da borda. O painel recebe furações para acoplar os pés e demais acessórios todos fixados através de minifix para fixação.

PÉ PAINEL

Confeccionado em MDF de 25mm de espessura na cor marfim morano (ou similar), revestido nas duas faces, possui acabamento em fita de borda de PVC com 2mm de espessura em todo o contorno da peça com raio de 2,5mm na aresta superior e inferior da borda atendendo a norma NBR 13966, possui resistência ao impacto, riscos e abrasão, não mancha é resistente a umidade e não propaga chama (auto extingüível). Possui passa cabos em poliestireno injetado com 60mm de diâmetro na cor do revestimento, e também na parte inferior do pé painel recebe a sapata niveladora de 20mm de diâmetro com rosca de 1/4 niquelada que possibilita a regulagem na altura em até 25mm, a mesma recebe um acabamento em nylon na parte inferior para evitar danos ao piso, estas sapatas são fixadas ao pé painel por meio de buchas de aço 1/4 x 13. Possui dois distanciadores em cada pé painel confeccionados em alumínio maciço polido nas laterais para criar o

afastamento do tampo em relação ao pé painel, são fixadas no pé por meio de parafusos de aço de 3,5 x 14 que servem para alinhamento da mesma.

PRETALEIRA

Confeccionados em MDF de 18mm de espessura na cor marfim morano (ou similar), revestido nas duas faces, possui acabamento em fita de borda de PVC com 1mm de espessura em todo o contorno da peça e raio de 1mm na aresta superior e inferior da borda.

Obs¹: Todos os produtos Caderode contam com um sistema de embuchamento metálico facilitando a montagem, desmontagem e remontagem.

Obs²: Possui bucha de nylon injetado de 8mm de diâmetro fixada entre o parafuso e a frente de gaveta, para maior acabamento e qualidade.

Obs³: Todas as partes metálicas são soldadas pelo método de Solda Mig para maior resistência, acabamento e qualidade, recebem pintura pelo sistema eletrostático Epóxi a Pó entre 60 / 80 micras e recebem tratamento anticorrosivo e por fosfatização, curadas em estufa a 220°.

Item 23

DESCRIÇÃO	MESA DE APOIO COM 1 PRATELEIRAS INFERIOR
REFERÊNCIA	Linha: 900 - Pratika Operative - 901-MLAPPF-600
DIMENSÕES	600x450x750mm

DESENHO DO PRODUTO

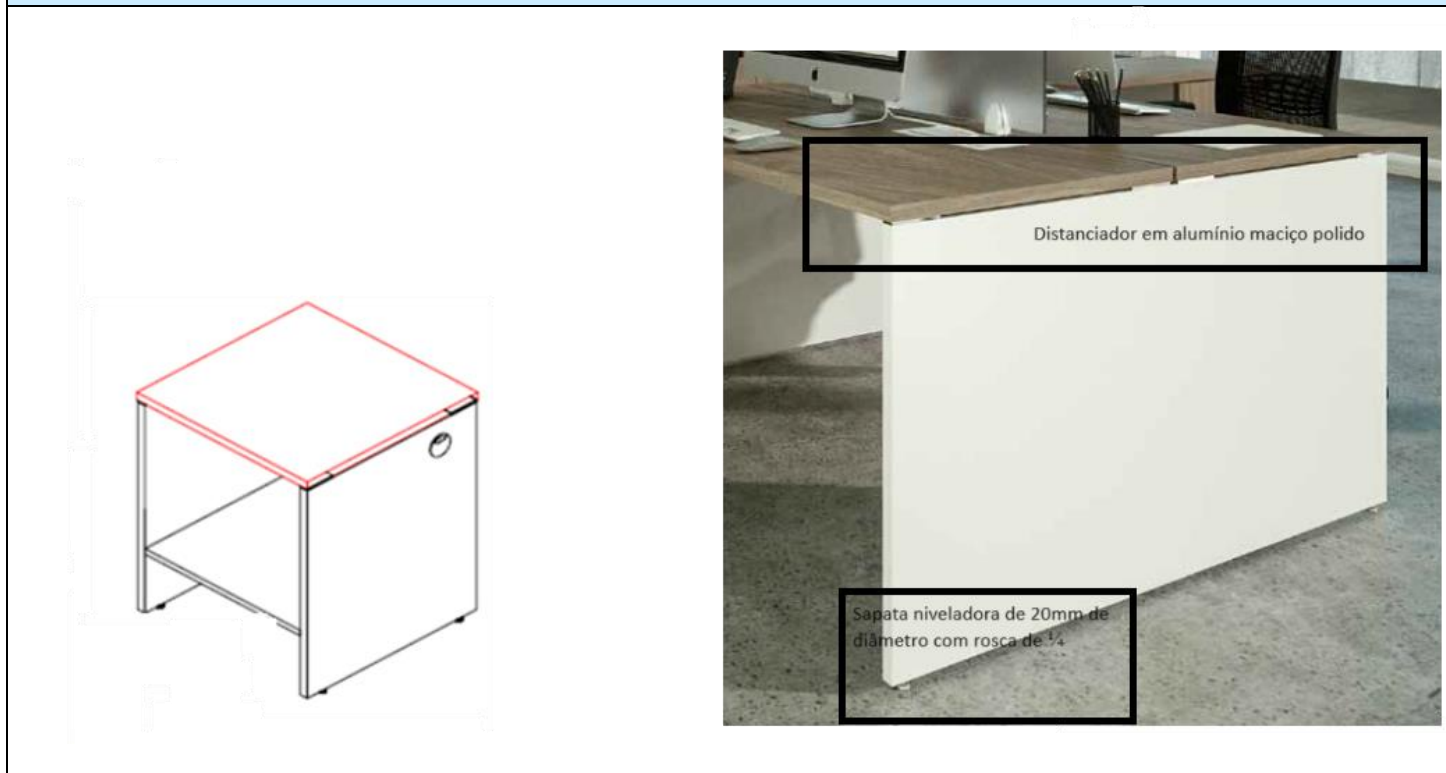

TAMPO

Tampo único confeccionado em MDF de 25mm de espessura na cor marfim morano (ou similar), revestido nas duas faces, possui acabamento em fita de borda de PVC com 2mm de espessura em todo o contorno da peça com raio de 2,5mm na aresta superior e inferior da borda atendendo a norma NBR 13966, possui resistência ao impacto, riscos e abrasão, não mancha é resistente a umidade e não propaga chama (auto extingüível). Possui um passa cabo em poliestireno injetado com tampa removível de 60mm de diâmetro, furações específicas para receber o embuchamento metálico.

PAINEL: 350x18mm

Confeccionados em MDF de 18mm de espessura na cor marfim morano (ou similar), revestido nas duas faces, possui acabamento em fita de borda de PVC com 1mm de espessura em todo o contorno da peça e raio de 1mm na aresta superior e inferior da borda. O painel recebe furações para acoplar os pés e demais acessórios todos fixados através de minifix para fixação.

PÉ PAINEL

Confeccionado em MDF de 25mm de espessura na cor marfim morano (ou similar), revestido nas duas faces, possui acabamento em fita de borda de PVC com 2mm de espessura em todo o contorno da peça com raio de 2,5mm na aresta superior e inferior da borda atendendo a norma NBR 13966, possui resistência ao impacto, riscos e abrasão, não mancha é resistente a umidade e não propaga chama (auto extingüível). Possui passa cabos em poliestireno injetado com 60mm de diâmetro na cor do revestimento, e também na parte inferior do pé painel recebe a sapata niveladora de 20mm de diâmetro com rosca de 1/4 niquelada que possibilita a regulagem na altura em até 25mm, a mesma recebe um acabamento em nylon na parte inferior para evitar danos ao piso, estas sapatas são fixadas ao pé painel por meio de buchas de aço 1/4 x 13. Possui dois distanciadores em cada pé painel confeccionados em alumínio maciço polido nas laterais para criar o

afastamento do tampo em relação ao pé painel, são fixadas no pé por meio de parafusos de aço de 3,5 x 14 que servem para alinhamento da mesma.

PRETALEIRA

Confeccionados em MDF de 18mm de espessura na cor marfim morano (ou similar), revestido nas duas faces, possui acabamento em fita de borda de PVC com 1mm de espessura em todo o contorno da peça e raio de 1mm na aresta superior e inferior da borda.

Obs¹.: Todos os produtos Caderode contam com um sistema de embuchamento metálico facilitando a montagem, desmontagem e remontagem.

Obs².: Possui bucha de nylon injetado de 8mm de diâmetro fixada entre o parafuso e a frente de gaveta, para maior acabamento e qualidade.

Obs³.: Todas as partes metálicas são soldadas pelo método de Solda Mig para maior resistência, acabamento e qualidade, recebem pintura pelo sistema eletrostático Epóxi a Pó entre 60 / 80 micras e recebem tratamento anticorrosivo e por fosfatização, curadas em estufa a 220°.

Item 24

DESCRIÇÃO	PRATELEIRA RETA 36MM
REFERÊNCIA	Linha Vision - PRT2000
DIMENSÕES	2000x350x360mm

DESENHO DO PRODUTO

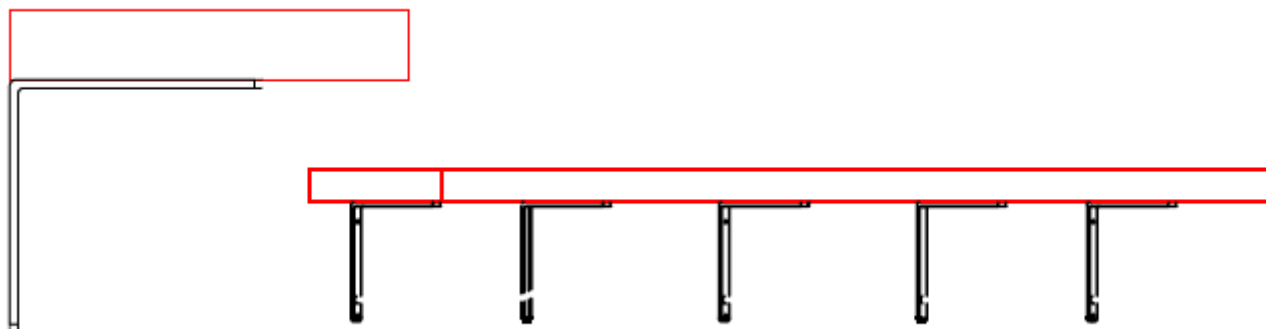

Confeccionado em MDF de 36 mm de espessura na cor Marfim morano (ou similar), revestido nas duas faces. com fita de borda de PVC com 3mm de espessura em todo o contorno da peça, no mesmo padrão do tampo, fixada por **05 (cinco) mãos francesas** em cantoneiras metálicas 2" chapa 1/4" com pintura eletroestática perfil "L" de 30 x 15cm e buchas nº 10.

Item 25

DESCRIÇÃO	SUPORTE RETO PARA CPU COM RODIZIO
REFERÊNCIA	AC-CPU005
DIMENSÕES	240x500x200mm

DESENHO DO PRODUTO

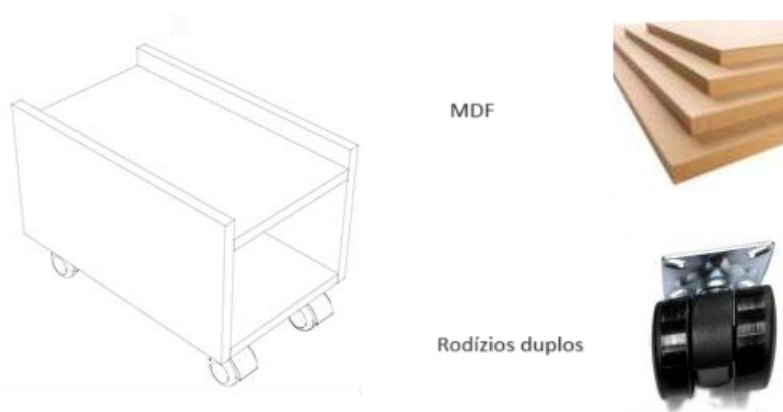

BASE INFERIOR, CENTRAL e LATERAIS:

Confeccionado em MDF de 18 mm de espessura na cor Marfim morano (ou similar), revestido nas duas faces. Possui acabamento em fita de borda de PVC com 1 mm de espessura em todo o contorno da peça, possui raio de 1 mm na aresta superior e inferior da borda atendendo a norma NBR 13966, possui resistência ao impacto, riscos e abrasão, não mancha é resistente a umidade e não propaga chama (auto extingüível).

FIXAÇÃO:

A fixação é feita através de sistema com pinos e tambor em zamak, tipo minifix.

RODÍZIOS:

Rodízios de duplo giro confeccionado em polipropileno preto, eixo em arame de aço carbono estampado a frio com acabamento polido, chapa estampada em aço carbono com rebite de arame de aço carbono conformado a frio com acabamento zincado branco, possui capacidade de carga unitária de 30 kg, considerando margem de segurança para a aplicação, largura total de 45 mm, diâmetro da roda de 35 mm e altura total do rodízio de 45 mm.



Distanciador para pé painel



**Pé estampado
Calha sacável**

**3ª ALTERAÇÃO E CONSOLIDAÇÃO DA SOCIEDADE EMPRESÁRIA LIMI'
UNIPESSOAL
EAGLE EMPREENDIMENTOS LTDA
CNPJ:42.592.289/0001-25**

Pelo presente instrumento particular de Contrato Social:

CAMYLLLE ALVES LUCENA, empresaria, solteira, natural de São Luís do Maranhão, residente e domiciliado na Av.Um,Quadra 16,casa 16, conjunto maiobão, Bairro Tambaú, Paço do Lumiar, CEP 651300-000, Carteira de identidade n. 051063232014-2SSP/MA, inscrita no cadastro pessoa física sob o n. 616.961.503-61, unico sócio da empresa **EAGLE EMPREENDIMENTOS LTDA**, com sede no seguinte endereço: AVENIDA DOS HOLANDESES, nº 5, LOJA 4, CALHAU, São Luís - MA, CEP: 65071380, inscrita no CNPJ sob o nr 42.592.289.0001-25

Resolve alterar e consolidar seu contrato social mediante as seguintes cláusulas e condições

CLÁUSULA 1ª – O capital social da empresa que era de R\$ 300.000,00(trezentos mil reais), fica alterado para o valor de R\$ 450.000,00 (quatrocentos e cinquenta mil reais), integralizando neste ato o valor de R\$150.000,00(cento e cinquenta mil reais), mediante o aproveitamento de reserva de lucros, ficando o capital social no valor de R\$ 450.000,00 (quatrocentos e cinquenta mil reais), dividido em 45.000 (quarenta e cinco mil cotas) no valor nominal de R\$10,00(dez reais) cada uma, mediante subscrição e integralização em moeda corrente nacional neste ato, que nesta data, passa a constituir o capital social da empresa.

Em face da alteração acima, **consolida-se o contrato social**, nos termos da Lei n10.406/2002, mediante as condições e cláusulas seguintes:

**3ª ALTERAÇÃO E CONSOLIDAÇÃO DA SOCIEDADE EMPRESÁRIA LIMI'
UNIPESSOAL
EAGLE EMPREENDIMENTOS LTDA
CNPJ:42.592.289/0001-25**

CONTRATO SOCIAL CONSOLIDADO

CAMYLLE ALVES LUCENA, empresaria, solteira, natural de São Luís do Maranhão, residente e domiciliada na Av.Um, Quadra 16, casa 16, conjunto maiobão, Bairro Tambaú, Paço do Lumiar no estado do Maranhão, CEP 65130-000, Carteira de identidade n. 051063232014-2SSP/MA, inscrito no cadastro pessoa física sob o n. 616.961.503-61

CLÁUSULA I - DO NOME EMPRESARIAL (art. 997, II, CC)

A sociedade tem sede e forogira com o nome empresarial: **EAGLE EMPREENDIMENTOS LTDA**, e usará a expressão EAGLE como nome fantasia.

CLÁUSULA II - DA SEDE (art. 997, II, CC)

A sociedade tem sua sede no seguinte endereço: AVENIDA DOS HOLANDESES, nº 5, LOJA 4, CALHAU, São Luís - MA, CEP: 65071-380.

CLÁUSULA III – DO OBJETO SOCIAL

COMÉRCIO VAREJISTA DE MÓVEIS, SERVIÇOS COMBINADOS DE ESCRITÓRIO E APOIO ADMINISTRATIVO MANUTENÇÃO E REPARAÇÃO DE MÁQUINAS E APARELHOS DE REFRIGERAÇÃO E VENTILAÇÃO PARA USO INDUSTRIAL E COMERCIAL, SERVIÇOS DE MONTAGEM DE MÓVEIS DE QUALQUER MATERIAL, INSTALAÇÃO E MANUTENÇÃO ELÉTRICA, INSTALAÇÕES HIDRÁULICAS, SANITÁRIAS E DE GÁS, INSTALAÇÃO E MANUTENÇÃO DE SISTEMAS CENTRAIS DE AR CONDICIONADO, DE VENTILAÇÃO E REFRIGERAÇÃO, INSTALAÇÃO DE PORTAS, JANELAS, TETOS, DIVISÓRIAS E ARMÁRIOS EMBUTIDOS DE QUALQUER MATERIAL, OBRAS DE ACABAMENTO EM GESSO E ESTUQUE, SERVIÇOS DE PINTURA DE EDIFÍCIOS EM GERAL, APLICAÇÃO DE REVESTIMENTOS E DE RESINAS EM INTERIORES E EXTERIORES, OUTRAS OBRAS DE ACABAMENTO DA CONSTRUÇÃO (INSTALAÇÃO DE PERSIANAS, COLOCAÇÃO DE VIDROS, CRISTAIS E ESPELHOS E COLOCAÇÃO DE PISOS), MONTAGEM E DESMONTAGEM DE ANDAIMES E OUTRAS ESTRUTURAS TEMPORÁRIAS, COMÉRCIO A VAREJO DE PEÇAS E ACESSÓRIOS NOVOS PARA VEÍCULOS AUTOMOTORES COMÉRCIO A VAREJO DE PNEUMÁTICOS E CÂMARAS DE AR, COMÉRCIO ATACADISTA DE EQUIPAMENTOS ELÉTRICOS DE USO PESSOAL E DOMÉSTICO, COMÉRCIO ATACADISTA DE MÓVEIS E ARTIGOS DE COLCHOARIA, COMÉRCIO VAREJISTA DE MERCADORIAS EM GERAL, COM PREDOMINÂNCIA DE PRODUTOS ALIMENTÍCIOS -MINIMERCADOS, MERCEARIAS E ARMAZÉNS, COMÉRCIO VAREJISTA DE BEBIDAS, COMÉRCIO VAREJISTA DE TINTAS E MATERIAIS PARA PINTURA, COMÉRCIO VAREJISTA DE MATERIAL ELÉTRICO, COMÉRCIO VAREJISTA DE FERRAGENS E FERRAMENTAS, COMÉRCIO VAREJISTA DE MATERIAIS DE CONSTRUÇÃO EM GERAL(VIGAS E VIGOTAS PRÉ MOLDADAS DE CONCRETO), COMÉRCIO VAREJISTA ESPECIALIZADO DE EQUIPAMENTOS E SUPRIMENTOS DE INFORMÁTICA, COMÉRCIO VAREJISTA ESPECIALIZADO DE EQUIPAMENTOS DE TELEFONIA E COMUNICAÇÃO, COMÉRCIO VAREJISTA ESPECIALIZADO DE ELETRODOMÉSTICOS E EQUIPAMENTOS DE ÁUDIO E VÍDEO, COMERCIO VAREJISTA DE ARTIGOS DE ARMARINHO, COMERCIO VAREJISTA DE ARTIGOS DE CAMA, MESA E BANHO, COMÉRCIO VAREJISTA ESPECIALIZADO DE INSTRUMENTOS MÚSICAIS E ACESSÓRIOS, COMÉRCIO VAREJISTA DE ARTIGOS DE PAPELARIA, COMÉRCIO VAREJISTA DE BRINQUEDOS E ARTIGOS RECREATIVOS, COMÉRCIO VAREJISTA DE ARTIGOS ESPORTIVOS, COMÉRCIO VAREJISTA DE ARTIGOS MÉDICOS E ORTOPÉDICOS, COMÉRCIO VAREJISTA DE ARTIGOS DO VESTUÁRIO E ACESSÓRIOS, COMÉRCIO VAREJISTA DE EQUIPAMENTOS PARA ESCRITÓRIO, DESIGN DE INTERIORES, ALUGUEL DE MÁQUINAS E EQUIPAMENTOS PARA CONSTRUÇÃO SEM OPERADOR, EXCETO ANDAIMES.

**3ª ALTERAÇÃO E CONSOLIDAÇÃO DA SOCIEDADE EMPRESÁRIA LIMI'
UNIPESSOAL
EAGLE EMPREENDIMENTOS LTDA
CNPJ:42.592.289/0001-25**

E exercerá as seguintes atividades:

CNAE Nº 4754-7/01 - Comércio varejista de móveis

CNAE Nº 8211-3/00 – Serviços Combinados de escritório e apoio administrativo

CNAE Nº 4723-7/00 - Comércio varejista de bebidas

CNAE Nº 3314-7/07 - Manutenção e reparação de máquinas e aparelhos de refrigeração e ventilação para uso industrial e comercial

CNAE Nº 3329-5/01 - Serviços de montagem de móveis de qualquer

material CNAE Nº 4321-5/00 - Instalação e manutenção elétrica

CNAE Nº 4322-3/01 - Instalações hidráulicas, sanitárias e de gás

CNAE Nº 4322-3/02 - Instalação e manutenção de sistemas centrais de ar condicionado, de ventilação e refrigeração CNAE Nº 4330-4/02 - Instalação de portas, janelas, tetos, divisórias e armários embutidos de qualquer material CNAE Nº 4330-4/03 - Obras de acabamento em gesso e estuque

CNAE Nº 4330-4/04 - Serviços de pintura de edifícios em geral

CNAE Nº 4330-4/05 - Aplicação de revestimentos e de resinas em interiores e

exteriores CNAE Nº 4330-4/99 - Outras obras de acabamento da construção

CNAE Nº 4399-1/02 - Montagem e desmontagem de andaimes e outras estruturas

temporárias CNAE Nº 4530-7/03 - Comércio a varejo de peças e acessórios novos para

veículos automotores CNAE Nº 4530-7/05 - Comércio a varejo de pneumáticos e câmaras-de-ar

CNAE Nº 4649-4/01 - Comércio atacadista de equipamentos elétricos de uso pessoal e

doméstico CNAE Nº 4649-4/04 - Comércio atacadista de móveis e artigos de colchoaria

CNAE Nº 4712-1/00 - Comércio varejista de mercadorias em geral, com predominância de produtos alimentícios - minimercados, mercearias e armazéns

CNAE Nº 4741-5/00 - Comércio varejista de tintas e materiais para

pintura CNAE Nº 4742-3/00 - Comércio varejista de material elétrico

CNAE Nº 4744-0/01 - Comércio varejista de ferragens e ferramentas

CNAE Nº 4744-0/99 - Comércio varejista de materiais de construção em geral

CNAE Nº 4752-1/00 - Comércio varejista especializado de equipamentos de telefonia e comunicação

CNAE Nº 4753-9/00 - Comércio varejista especializado de eletrodomésticos e equipamentos de áudio e

vídeo CNAE Nº 4755-5/01 - Comércio varejista de tecidos

CNAE Nº 4755-5/02 - Comercio varejista de artigos de armario

CNAE Nº 4755-5/03 - Comercio varejista de artigos de cama, mesa e banho

CNAE Nº 4756-3/00 - Comércio varejista especializado de instrumentos musicais e

acessórios CNAE Nº 4761-0/03 - Comércio varejista de artigos de papelaria

CNAE Nº 4763-6/01 - Comércio varejista de brinquedos e artigos recreativos

CNAE Nº 4763-6/02 - Comércio varejista de artigos esportivos

CNAE Nº 4773-3/00 - Comércio varejista de artigos médicos e

ortopédicos CNAE Nº 4781-4/00 - Comércio varejista de artigos do

vestuário e acessórios CNAE Nº 4789-0/07 - Comércio varejista de

equipamentos para escritório

CNAE Nº 7732-2/01 - Aluguel de máquinas e equipamentos para construção sem operador, exceto

andaimes CNAE Nº 4751-2/01 - Comércio varejista especializado de equipamentos e suprimentos de

informática

CNAE Nº 7410-2/02 - Design de interiores

CLÁUSULA IV - DO INÍCIO DAS ATIVIDADES E PRAZO DE DURAÇÃO (art. 53, III, F, Decreto nº 1.800/96)

A sociedade iniciou suas atividades em 05/07/2021 e seu prazo de duração será por tempo indeterminado.

CLÁUSULA V - DO CAPITAL (ART. 997, III e IV e ART. 1.052 e 1.055, CC)

O capital Social é de R\$ 450.000,00 (quatrocentos e cinquenta mil reais), dividido em 45.000 quotas(quarenta e cinco mil cotas), no valor nominal de R\$ 10,00 (dez reais) cada uma, totalizando o valor de R\$ 450.000,00 (quatrocentos mil reais) em moeda corrente no País.

Parágrafo único. O capital encontra-se totalmente subscrito e integralizado pelo sócio da seguinte forma:

Nome do Sócio	Qtd Quotas	Valor Em R\$	%
CAMYLLLE ALVES LUCENA	45.000	450.000,00	100,00
TOTAL:	45.000	450.000,00	100,00

**3ª ALTERAÇÃO E CONSOLIDAÇÃO DA SOCIEDADE EMPRESÁRIA LIMI'
UNIPESSOAL
EAGLE EMPREENDIMENTOS LTDA
CNPJ:42.592.289/0001-25**

CLÁUSULA VI - DA ADMINISTRAÇÃO (ART. 997, VI; 1.013, 1.015; 1.064, CC)

A administração da sociedade será exercida pelo sócio **CAMYLLLE ALVES LUCENA** que representará legalmente a sociedade e poderá praticar todo e qualquer ato de gestão pertinente ao objeto social.

Parágrafo único. Não constituindo o objeto social, a alienação ou a oneração de bens imóveis depende de autorização da maioria.

CLÁUSULA VII - DO BALANÇO PATRIMONIAL (art. 1.065, CC)

Ao término de cada exercício, em 31 de Dezembro, o administrador prestará contas justificadas de sua administração, procedendo à elaboração do inventário, do balanço patrimonial e do balanço de resultado econômico, cabendo ao(s) sócio(s), os lucros ou perdas apuradas.

CLÁUSULA VIII - DECLARAÇÃO DE DESIMPEDIMENTO DE ADMINISTRADOR (art. 1.011, § 1º CC e art. 37, II da Lei nº 8.934 de 1994)

O Administrador declara, sob as penas da lei, de que não está impedido de exercer a administração da empresa, por lei especial, ou em virtude de condenação criminal, ou por se encontrar sob os efeitos dela, a pena que vede, ainda que temporariamente, o acesso a cargos públicos; ou por crime falimentar, de prevaricação, peita ou suborno, concussão, peculato, ou contra a economia popular, contra o sistema financeiro nacional, contra normas de defesa da concorrência, contra as relações de consumo, fé pública, ou a propriedade.

CLÁUSULA IX - DO PRÓ LABORE

O sócio poderá, fixar uma retirada mensal, a título de pro labore para o sócio administrador, observadas as disposições regulamentares pertinentes.

CLÁUSULA X - DISTRIBUIÇÃO DE LUCROS

A sociedade poderá levantar balanços intermediários ou intercalares e distribuir os lucros evidenciados nos mesmos.

CLÁUSULA XI - DA RETIRADA OU FALECIMENTO DE SÓCIO

Retirando-se, falecendo ou interditado qualquer sócio, a sociedade continuará suas atividades com os herdeiros, sucessores e o incapaz, desde que autorizado legalmente. Não sendo possível ou inexistindo interesse destes ou do(s) sócio(s) remanescente(s) na continuidade da sociedade, esta será liquidada após a apuração do Balanço Patrimonial na data do evento. O resultado positivo ou negativo será distribuído ou suportado pelos sócios na proporção de suas quotas.

Parágrafo único - O mesmo procedimento será adotado em outros casos em que a sociedade se resolva em relação a seu sócio.

CLÁUSULA XII - DA CESSÃO DE QUOTAS

As quotas são indivisíveis e não poderão ser cedidas ou transferidas a terceiros sem o consentimento do outro sócio, a quem fica assegurado, em igualdade de condições e preço direito de preferência para a sua aquisição se postas à venda, formalizando, se realizada a cessão delas, a alteração contratual pertinente.

CLÁUSULA XIII - DA RESPONSABILIDADE

A responsabilidade de cada sócio é restrita ao valor das suas quotas, mas todos respondem solidariamente pela integralização do capital social.

CLÁUSULA XIV - DO FORO

Fica eleito o Foro da Comarca de São Luís - MA, para qualquer ação fundada neste contrato, renunciando-se a qualquer outro por muito especial que seja.

**3ª ALTERAÇÃO E CONSOLIDAÇÃO DA SOCIEDADE EMPRESÁRIA LIMI'
UNIPESSOAL
EAGLE EMPREENDIMENTOS LTDA
CNPJ:42.592.289/0001-25**

E por estarem em perfeito acordo, em tudo que neste instrumento particular foi lavrado, obrigam-se a cumprir o presente ato constitutivo, e assinam o presente instrumento em uma única via que será destinada ao registro e arquivamento na Junta Comercial do Estado do Maranhão.

São Luís - MA, 31 de Janeiro de 2023

CAMYILLE ALVES LUCENA



ASSINATURA ELETRÔNICA

Certificamos que o ato da empresa EAGLE EMPREENDIMENTOS LTDA consta assinado digitalmente por:

IDENTIFICAÇÃO DO(S) ASSINANTE(S)	
CPF/CNPJ	Nome
61696150361	CAMYILLE ALVES LUCENA

CERTIFICO O REGISTRO EM 02/02/2023 03:05 SOB Nº 20230149430.
PROTOCOLO: 230149430 DE 01/02/2023.
CÓDIGO DE VERIFICAÇÃO: 12301471147. CNPJ DA SEDE: 42592289000125.
NIRE: 21201143701. COM EFEITOS DO REGISTRO EM: 31/01/2023.
EAGLE EMPREENDIMENTOS LTDA

JUCEMA

CARLOS ANDRÉ DE MORAES PEREIRA
SECRETÁRIO-GERAL
www.empresafacil.ma.gov.br



REPÚBLICA FEDERATIVA DO BRASIL
CADASTRO NACIONAL DA PESSOA JURÍDICA

NÚMERO DE INSCRIÇÃO 42.592.289/0001-25 MATRIZ	COMPROVANTE DE INSCRIÇÃO E DE SITUAÇÃO CADASTRAL	DATA DE ABERTURA 05/07/2021
--	---	---------------------------------------

NOME EMPRESARIAL EAGLE EMPREENDIMENTOS LTDA

TÍTULO DO ESTABELECIMENTO (NOME DE FANTASIA) EAGLE	PORTE EPP
--	---------------------

CÓDIGO E DESCRIÇÃO DA ATIVIDADE ECONÔMICA PRINCIPAL 47.54-7-01 - Comércio varejista de móveis

CÓDIGO E DESCRIÇÃO DAS ATIVIDADES ECONÔMICAS SECUNDÁRIAS 33.14-7-07 - Manutenção e reparação de máquinas e aparelhos de refrigeração e ventilação para uso industrial e comercial 33.29-5-01 - Serviços de montagem de móveis de qualquer material 43.21-5-00 - Instalação e manutenção elétrica 43.22-3-01 - Instalações hidráulicas, sanitárias e de gás 43.22-3-02 - Instalação e manutenção de sistemas centrais de ar condicionado, de ventilação e refrigeração 43.30-4-02 - Instalação de portas, janelas, tetos, divisórias e armários embutidos de qualquer material 43.30-4-03 - Obras de acabamento em gesso e estuque 43.30-4-04 - Serviços de pintura de edifícios em geral 43.30-4-05 - Aplicação de revestimentos e de resinas em interiores e exteriores 43.30-4-99 - Outras obras de acabamento da construção 43.99-1-02 - Montagem e desmontagem de andaimes e outras estruturas temporárias 45.30-7-03 - Comércio a varejo de peças e acessórios novos para veículos automotores 45.30-7-05 - Comércio a varejo de pneumáticos e câmaras-de-ar 46.15-0-00 - Representantes comerciais e agentes do comércio de eletrodomésticos, móveis e artigos de uso doméstico 46.49-4-01 - Comércio atacadista de equipamentos elétricos de uso pessoal e doméstico 46.49-4-04 - Comércio atacadista de móveis e artigos de colchoaria 47.12-1-00 - Comércio varejista de mercadorias em geral, com predominância de produtos alimentícios - minimercados, mercearias e armazéns 47.23-7-00 - Comércio varejista de bebidas 47.41-5-00 - Comércio varejista de tintas e materiais para pintura 47.42-3-00 - Comércio varejista de material elétrico

CÓDIGO E DESCRIÇÃO DA NATUREZA JURÍDICA 206-2 - Sociedade Empresária Limitada

LOGRADOURO AV DOS HOLANDESES	NÚMERO 5	COMPLEMENTO LOJA 4
--	--------------------	------------------------------

CEP 65.071-380	BAIRRO/DISTRITO CALHAU	MUNICÍPIO SAO LUIS	UF MA
--------------------------	----------------------------------	------------------------------	-----------------

ENDEREÇO ELETRÔNICO LOGUS@ELOINTERNET.COM.BR	TELEFONE (98) 8813-5280
--	-----------------------------------

ENTE FEDERATIVO RESPONSÁVEL (EFR) *****
--

SITUAÇÃO CADASTRAL ATIVA	DATA DA SITUAÇÃO CADASTRAL 05/07/2021
------------------------------------	---

MOTIVO DE SITUAÇÃO CADASTRAL

SITUAÇÃO ESPECIAL *****	DATA DA SITUAÇÃO ESPECIAL *****
----------------------------	------------------------------------

Aprovado pela Instrução Normativa RFB nº 1.863, de 27 de dezembro de 2018.

Emitido no dia **07/01/2023** às **19:10:56** (data e hora de Brasília).

Página: 1/2



REPÚBLICA FEDERATIVA DO BRASIL

CADASTRO NACIONAL DA PESSOA JURÍDICA

NÚMERO DE INSCRIÇÃO 42.592.289/0001-25 MATRIZ	COMPROVANTE DE INSCRIÇÃO E DE SITUAÇÃO CADASTRAL	DATA DE ABERTURA 05/07/2021
--	---	---------------------------------------

NOME EMPRESARIAL EAGLE EMPREENDIMENTOS LTDA

<p>CÓDIGO E DESCRIÇÃO DAS ATIVIDADES ECONÔMICAS SECUNDÁRIAS</p> <p>47.44-0-01 - Comércio varejista de ferragens e ferramentas 47.44-0-99 - Comércio varejista de materiais de construção em geral 47.51-2-01 - Comércio varejista especializado de equipamentos e suprimentos de informática 47.52-1-00 - Comércio varejista especializado de equipamentos de telefonia e comunicação 47.53-9-00 - Comércio varejista especializado de eletrodomésticos e equipamentos de áudio e vídeo 47.55-5-01 - Comércio varejista de tecidos 47.55-5-02 - Comercio varejista de artigos de armarinho 47.55-5-03 - Comercio varejista de artigos de cama, mesa e banho 47.56-3-00 - Comércio varejista especializado de instrumentos musicais e acessórios 47.61-0-03 - Comércio varejista de artigos de papelaria 47.63-6-01 - Comércio varejista de brinquedos e artigos recreativos 47.63-6-02 - Comércio varejista de artigos esportivos 47.73-3-00 - Comércio varejista de artigos médicos e ortopédicos 47.81-4-00 - Comércio varejista de artigos do vestuário e acessórios 47.89-0-07 - Comércio varejista de equipamentos para escritório 74.10-2-02 - Design de interiores 77.32-2-01 - Aluguel de máquinas e equipamentos para construção sem operador, exceto andaimes 82.11-3-00 - Serviços combinados de escritório e apoio administrativo</p>
--

<p>CÓDIGO E DESCRIÇÃO DA NATUREZA JURIDICA</p> <p>206-2 - Sociedade Empresária Limitada</p>
--

LOGRADOURO AV DOS HOLANDESES	NÚMERO 5	COMPLEMENTO LOJA 4
--	--------------------	------------------------------

CEP 65.071-380	BAIRRO/DISTRITO CALHAU	MUNICÍPIO SAO LUIS	UF MA
--------------------------	----------------------------------	------------------------------	-----------------

ENDEREÇO ELETRÔNICO LOGUS@ELOINTERNET.COM.BR	TELEFONE (98) 8813-5280
--	-----------------------------------

ENTE FEDERATIVO RESPONSÁVEL (EFR) *****
--

SITUAÇÃO CADASTRAL ATIVA	DATA DA SITUAÇÃO CADASTRAL 05/07/2021
------------------------------------	---

MOTIVO DE SITUAÇÃO CADASTRAL

SITUAÇÃO ESPECIAL *****	DATA DA SITUAÇÃO ESPECIAL *****
----------------------------	------------------------------------

Aprovado pela Instrução Normativa RFB nº 1.863, de 27 de dezembro de 2018.

Emitido no dia **07/01/2023** às **19:10:56** (data e hora de Brasília).

Página: **2/2**



PODER JUDICIÁRIO
JUSTIÇA DO TRABALHO

CERTIDÃO NEGATIVA DE DÉBITOS TRABALHISTAS

Nome: EAGLE EMPREENDIMENTOS LTDA (MATRIZ E FILIAIS)

CNPJ: 42.592.289/0001-25

Certidão n°: 8272451/2024

Expedição: 05/02/2024, às 14:11:05

Validade: 03/08/2024 - 180 (cento e oitenta) dias, contados da data de sua expedição.

Certifica-se que **EAGLE EMPREENDIMENTOS LTDA (MATRIZ E FILIAIS)**, inscrito(a) no CNPJ sob o n° **42.592.289/0001-25**, **NÃO CONSTA** como inadimplente no Banco Nacional de Devedores Trabalhistas.

Certidão emitida com base nos arts. 642-A e 883-A da Consolidação das Leis do Trabalho, acrescentados pelas Leis ns.º 12.440/2011 e 13.467/2017, e no Ato 01/2022 da CGJT, de 21 de janeiro de 2022.

Os dados constantes desta Certidão são de responsabilidade dos Tribunais do Trabalho.

No caso de pessoa jurídica, a Certidão atesta a empresa em relação a todos os seus estabelecimentos, agências ou filiais.

A aceitação desta certidão condiciona-se à verificação de sua autenticidade no portal do Tribunal Superior do Trabalho na Internet (<http://www.tst.jus.br>).

Certidão emitida gratuitamente.

INFORMAÇÃO IMPORTANTE

Do Banco Nacional de Devedores Trabalhistas constam os dados necessários à identificação das pessoas naturais e jurídicas inadimplentes perante a Justiça do Trabalho quanto às obrigações estabelecidas em sentença condenatória transitada em julgado ou em acordos judiciais trabalhistas, inclusive no concernente aos recolhimentos previdenciários, a honorários, a custas, a emolumentos ou a recolhimentos determinados em lei; ou decorrentes de execução de acordos firmados perante o Ministério Público do Trabalho, Comissão de Conciliação Prévia ou demais títulos que, por disposição legal, contiver força executiva.



MINISTÉRIO DA FAZENDA
Secretaria da Receita Federal do Brasil
Procuradoria-Geral da Fazenda Nacional

**CERTIDÃO NEGATIVA DE DÉBITOS RELATIVOS AOS TRIBUTOS FEDERAIS E À DÍVIDA
ATIVA DA UNIÃO**

Nome: EAGLE EMPREENDIMENTOS LTDA
CNPJ: 42.592.289/0001-25

Ressalvado o direito de a Fazenda Nacional cobrar e inscrever quaisquer dívidas de responsabilidade do sujeito passivo acima identificado que vierem a ser apuradas, é certificado que não constam pendências em seu nome, relativas a créditos tributários administrados pela Secretaria da Receita Federal do Brasil (RFB) e a inscrições em Dívida Ativa da União (DAU) junto à Procuradoria-Geral da Fazenda Nacional (PGFN).

Esta certidão é válida para o estabelecimento matriz e suas filiais e, no caso de ente federativo, para todos os órgãos e fundos públicos da administração direta a ele vinculados. Refere-se à situação do sujeito passivo no âmbito da RFB e da PGFN e abrange inclusive as contribuições sociais previstas nas alíneas 'a' a 'd' do parágrafo único do art. 11 da Lei nº 8.212, de 24 de julho de 1991.

A aceitação desta certidão está condicionada à verificação de sua autenticidade na Internet, nos endereços <<http://rfb.gov.br>> ou <<http://www.pgfn.gov.br>>.

Certidão emitida gratuitamente com base na Portaria Conjunta RFB/PGFN nº 1.751, de 2/10/2014.

Emitida às 11:11:48 do dia 25/01/2024 <hora e data de Brasília>.

Válida até 23/07/2024.

Código de controle da certidão: **1EB3.F027.CBE2.1162**

Qualquer rasura ou emenda invalidará este documento.

[Voltar](#)[Imprimir](#)

Certificado de Regularidade do FGTS - CRF

Inscrição: 42.592.289/0001-25
Razão Social: EAGLE EMPREENDIMENTOS LTDA
Endereço: AV DOS HOLANDESES / CALHAU / SAO LUIS / MA / 65071-380

A Caixa Econômica Federal, no uso da atribuição que lhe confere o Art. 7, da Lei 8.036, de 11 de maio de 1990, certifica que, nesta data, a empresa acima identificada encontra-se em situação regular perante o Fundo de Garantia do Tempo de Serviço - FGTS.

O presente Certificado não servirá de prova contra cobrança de quaisquer débitos referentes a contribuições e/ou encargos devidos, decorrentes das obrigações com o FGTS.

Validade: 05/04/2024 a 04/05/2024

Certificação Número: 2024040519161948844580

Informação obtida em 15/04/2024 11:33:03

A utilização deste Certificado para os fins previstos em Lei esta condicionada a verificação de autenticidade no site da Caixa:
www.caixa.gov.br



MINISTÉRIO DO TRABALHO E EMPREGO
SECRETARIA DE INSPEÇÃO DO TRABALHO
COORDENAÇÃO-GERAL DE RECURSOS

CERTIDÃO DE DÉBITOS TRABALHISTAS
NEGATIVA

EMPREGADOR: EAGLE EMPREENDIMENTOS LTDA

INSCRIÇÃO: 42.592.289/0001-25

DATA E HORA DA EMISSÃO: 29/04/2024, às 18:11:31, conforme horário oficial de Brasília

CERTIFICA-SE, de acordo com as informações registradas no sistema de Controle de Processos de Multas e Recursos que, nesta data, **NÃO CONSTAM** débitos decorrentes de autuações em face do empregador acima identificado.

1. Esta certidão abrange todos os estabelecimentos do empregador.
2. A presente certidão não modifica a situação do empregador que conste do cadastro previsto na Portaria Interministerial MTE/SDH n° 2, de 12 de maio de 2011, que disciplina o Cadastro de Empregadores que tenham submetido trabalhadores a condições análogas a de escravo.
3. Conforme artigo 103, § 2º da Portaria MTP n° 667/2021, a certidão ora instituída refletirá sempre a última situação ocorrida em cadastros administrativos pelo emitente, de modo que, havendo processos enviados à Procuradoria da Fazenda Nacional - PFN, quanto a estes, poderá ser obtida certidão específica perante aquele órgão, visando a demonstrar a situação atualizada dos mesmos.
4. Expedida com base na Portaria MTP n° 667, de 8 de novembro de 2021. Emitida gratuitamente.



Dados para conferência da autenticidade desta certidão:

Endereço: <https://eprocesso.sit.trabalho.gov.br/Certidao/Validar>

Código: HDMRDNKHF5

A autenticidade também pode ser verificada a partir do QR Code ao lado.



Resultado da Consulta SINTEGRA/ICMS

IDENTIFICAÇÃO**CGC:** 42.592.289/0001-25 **Inscrição Estadual:** 12.707753-7**Razão Social:** EAGLE EMPREENDIMENTOS LTDA**Regime Apuração:** SIMPLES NACIONAL**ENDEREÇO****Logradouro:** AVE DOS HOLANDESES**Número:** 5 **Complemento:** LOJA 4**Bairro:** CALHAU**Município:** SAO LUIS **UF:** MA**CEP:** 65071380 **DDD:** **Telefone:** 988135280**INFORMAÇÕES COMPLEMENTARES****CNAE Principal:** 4754701 - COMÉRCIO VAREJISTA DE MÓVEIS**CNAEs Secundários**

Código	Descrição CNAE
4330499	OUTRAS OBRAS DE ACABAMENTO DA CONSTRUÇÃO
4399102	MONTAGEM E DESMONTAGEM DE ANDAIMES E OUTRAS ESTRUTURAS TEMPORÁRIAS
4530703	COMÉRCIO A VAREJO DE PEÇAS E ACESSÓRIOS NOVOS PARA VEÍCULOS AUTOMOTORES
4530705	COMÉRCIO A VAREJO DE PNEUMÁTICOS E CÂMARAS-DE-AR
4615000	REPRESENTANTES COMERCIAIS E AGENTES DO COMÉRCIO DE ELETRODOMÉSTICOS, MÓVEIS E ARTIGOS DE USO DOMÉSTICO
4649401	COMÉRCIO ATACADISTA DE EQUIPAMENTOS ELÉTRICOS DE USO PESSOAL E DOMÉSTICO
4649404	COMÉRCIO ATACADISTA DE MÓVEIS E ARTIGOS DE COLCHOARIA
4712100	COMÉRCIO VAREJISTA DE MERCADORIAS EM GERAL, COM PREDOMINÂNCIA DE PRODUTOS ALIMENTÍCIOS - MINIMERCADOS, MERCEARIAS E ARMAZÉNS
4723700	COMÉRCIO VAREJISTA DE BEBIDAS
4741500	COMÉRCIO VAREJISTA DE TINTAS E MATERIAIS PARA PINTURA
7732201	ALUGUEL DE MÁQUINAS E EQUIPAMENTOS PARA CONSTRUÇÃO SEM OPERADOR, EXCETO ANDAIMES
4742300	COMÉRCIO VAREJISTA DE MATERIAL ELÉTRICO
4744001	COMÉRCIO VAREJISTA DE FERRAGENS E FERRAMENTAS
4744099	COMÉRCIO VAREJISTA DE MATERIAIS DE CONSTRUÇÃO EM GERAL
4751201	COMÉRCIO VAREJISTA ESPECIALIZADO DE EQUIPAMENTOS E SUPRIMENTOS DE INFORMÁTICA
4752100	COMÉRCIO VAREJISTA ESPECIALIZADO DE EQUIPAMENTOS DE TELEFONIA E COMUNICAÇÃO
4753900	COMÉRCIO VAREJISTA ESPECIALIZADO DE ELETRODOMÉSTICOS E EQUIPAMENTOS DE ÁUDIO E VÍDEO
4755501	COMÉRCIO VAREJISTA DE TECIDOS
4755502	COMERCIO VAREJISTA DE ARTIGOS DE ARMARINHO
4755503	COMERCIO VAREJISTA DE ARTIGOS DE CAMA, MESA E BANHO
4756300	COMÉRCIO VAREJISTA ESPECIALIZADO DE INSTRUMENTOS MUSICAIS E ACESSÓRIOS
4321500	INSTALAÇÃO E MANUTENÇÃO ELÉTRICA
4761003	COMÉRCIO VAREJISTA DE ARTIGOS DE PAPELARIA
4763601	COMÉRCIO VAREJISTA DE BRINQUEDOS E ARTIGOS RECREATIVOS
4763602	COMÉRCIO VAREJISTA DE ARTIGOS ESPORTIVOS
4773300	COMÉRCIO VAREJISTA DE ARTIGOS MÉDICOS E ORTOPÉDICOS
4781400	COMÉRCIO VAREJISTA DE ARTIGOS DO VESTUÁRIO E ACESSÓRIOS
4789007	COMÉRCIO VAREJISTA DE EQUIPAMENTOS PARA ESCRITÓRIO
7410202	DESIGN DE INTERIORES
3314707	MANUTENÇÃO E REPARAÇÃO DE MÁQUINAS E APARELHOS DE REFRIGERAÇÃO E VENTILAÇÃO PARA USO INDUSTRIAL E COMERCIAL
3329501	SERVIÇOS DE MONTAGEM DE MÓVEIS DE QUALQUER MATERIAL
4322301	INSTALAÇÕES HIDRÁULICAS, SANITÁRIAS E DE GÁS
4322302	INSTALAÇÃO E MANUTENÇÃO DE SISTEMAS CENTRAIS DE AR CONDICIONADO, DE VENTILAÇÃO E REFRIGERAÇÃO
4330402	INSTALAÇÃO DE PORTAS, JANELAS, TETOS, DIVISÓRIAS E ARMÁRIOS EMBUTIDOS DE QUALQUER MATERIAL
4330403	OBRAS DE ACABAMENTO EM GESSO E ESTUQUE
4330404	SERVIÇOS DE PINTURA DE EDIFÍCIOS EM GERAL
4330405	APLICAÇÃO DE REVESTIMENTOS E DE RESINAS EM INTERIORES E EXTERIORES

Situação Cadastral Vigente: HABILITADO

Data desta Situação Cadastral: 03/11/2022

OBRIGAÇÕES

NFe a partir de (CNAE's): 01/04/2010 - (4649401), 01/10/2010 - (4649404-4615000),

EDF a partir de:

CTE a partir de:

Observação: Os dados acima estão baseados em informações fornecidas pelo próprio contribuinte cadastrado. Não valem como certidão de sua efetiva existência de fato e de direito, não são oponíveis à Fazenda e nem excluem a responsabilidade tributária derivada de operações com ele ajustadas.

Data da Consulta: 23/11/2022

Número da Consulta:

[Nova Consulta](#) [Imprimir](#)

Desenvolvido pela Sefaz/COTEC - 2005-2012





PREFEITURA DE SÃO LUÍS
SECRETARIA MUNICIPAL DE FAZENDA

2024

ALVARÁ DE LICENÇA E FUNCIONAMENTO

FINALIDADE: FUNCIONAMENTO DE ESTÁBELECIMENTO

INSCRIÇÃO MUNICIPAL	CPF/CNPJ	NÚMERO DE CONTROLE
3682398002	42.592.289/0001-25	92120243164115

RAZÃO SOCIAL

EAGLE EMPREENDIMENTOS LTDA

NOME FANTASIA

EAGLE

LOCALIZAÇÃO

AV DOS HOLANDESES LOJA 4 Nº 5, CALHAU
65071380 -SAO LUIS-MA

INSCRIÇÃO IMOBILIÁRIA

CNAE Principal e Secundários

- 475470100 - COMERCIO VAREJISTA DE MOVEIS
- 331470700 - MANUTENCAO E REPARACAO DE MAQUINAS E APARELHOS DE REFRIGERACAO E VENTILACAO PARA USO INDUSTRIAL E COMERCIAL
- 332950100 - SERVICOS DE MONTAGEM DE MOVEIS DE QUALQUER MATERIAL
- 432150000 - INSTALACAO E MANUTENCAO ELETRICA
- 461500000 - REPRESENTANTES COMERCIAIS E AGENTES DO COMERCIO DE ELETRODOMESTICOS, MOVEIS E ARTIGOS DE USO DOMESTICO

RESTRIÇÕES

Este contribuinte está autorizado a desenvolver as atividades acima elencadas e firma compromisso, sob as penas da lei, de que conhece e atende os requisitos legais exigidos para funcionamento e exercício das atividades econômicas constantes do objeto social, no que respeita ao uso e ocupação do solo, as atividades domiciliares e restrições ao uso de espaços públicos, acessibilidade e de segurança sanitária, ambiental e de prevenção contra incêndios e pânico. O contribuinte reconhece que o não atendimento a estes requisitos acarretará a suspensão e a cassação subsequente do Alvará de Funcionamento, nos termos da legislação vigente.

NOTA: ESTE ALVARÁ DEVE SER AFIXADO EM LOCAL VISÍVEL E ACESSÍVEL À FISCALIZAÇÃO.

VALIDADE: 31/12/2024

**CÓDIGO DE AUTENTICIDADE:
07A45A6C47F8131B051CFFEE23EF7838**



**GOVERNO DO ESTADO DO MARANHÃO
SECRETARIA DE ESTADO DA FAZENDA**

CERTIDÃO NEGATIVA DE DÉBITO

Nº Certidão: 047027/24

Data da

05/02/2024 15:40:50

Inscrição Estadual: 127077537

CPF/CNPJ: 42592289000125

Razão Social: EAGLE EMPREENDIMENTOS LTDA

Endereço: AVE DOS HOLANDESES, 5 LOJA 4 CEP: 65071380 - CALHAU

Telefone: (98)988135280

Município: SAO LUIS

UF: MA

Certificamos que, após a realização das consultas procedidas no sistema desta Secretaria, substanciado pelos artigos 240 a 242, da lei nº 7.799, de 19/12/2002 e disposto no artigo 205 da lei nº 5.172, de 25 de outubro de 1966 (Código Tributário Nacional), não constam débitos relativos aos tributos estaduais, administrados por esta Secretaria, em nome do sujeito passivo acima identificado. Ressalvado, todavia, à Fazenda Pública Estadual o direito da cobrança de dívidas que venham a ser apuradas e não alcançadas pela decadência.

Validade da Certidão: 120 (cento e vinte) dias: 04/06/2024.

A autenticidade desta certidão deverá ser confirmada no endereço:

<http://portal.sefaz.ma.gov.br/>, clicando no item "Certidões" e em seguida em "Validação de Certidão Negativa de Débito".

CERTIDÃO EMITIDA GRATUITAMENTE.



**GOVERNO DO ESTADO DO MARANHÃO
SECRETARIA DE ESTADO DA FAZENDA**

CERTIDÃO NEGATIVA DE DÍVIDA ATIVA

Nº Certidão: 027511/24

Data da

15/04/2024 11:37:00

Inscrição Estadual: 127077537

CPF/CNPJ: 42592289000125

Razão Social: EAGLE EMPREENDIMENTOS LTDA

Endereço: AVE DOS HOLANDESES, 5 LOJA 4 CEP: 65071380 - CALHAU

Telefone: (98)988135280

Município: SAO LUIS

UF: MA

Certificamos que, após a realização das consultas procedidas no sistema desta Secretaria e na forma do disposto do artigo 156, da lei nº 2.231, de 29/12/1962, substanciado pelos artigos 240 a 242 da lei nº 7.799, de 19/12/2002, bem como prescreve o artigo 205 da lei nº 5.172, de 25 de outubro de 1966 (Código Tributário Nacional) não constam débitos inscritos na Dívida Ativa, em nome do sujeito passivo acima identificado.

Validade da Certidão: 90 (noventa) dias: 13/08/2024.

A autenticidade desta certidão deverá ser confirmada no endereço:

<http://portal.sefaz.ma.gov.br/>, clicando no item "Certidões" e em seguida em "Validação de Certidão Negativa de Dívida Ativa".

CERTIDÃO EMITIDA GRATUITAMENTE.

Data Impressão: 15/04/2024 11:37:00



PREFEITURA DE SAO LUÍS
SECRETARIA MUNICIPAL DA FAZENDA
CERTIDÃO NEGATIVA

Número da Certidão: 00008713562024

Validade: 17/08/2024

CERTIFICAMOS QUE ATÉ A PRESENTE DATA NÃO CONSTA DÉBITO FISCAL RELATIVO A PESSOA JURÍDICA, DESCRITA ABAIXO, RESERVA-SE O DIREITO DE A FAZENDA MUNICIPAL COBRAR DÍVIDAS POSTERIORMENTE COMPROVADAS, HIPÓTESE PREVISTA NOS ARTIGOS 80 E 146, DA LEI 6.289, DE 28/12/2017 DO CÓDIGO TRIBUTÁRIO MUNICIPAL.

DADOS DA PESSOA JURÍDICA	
CNPJ: 42.592.289/0001-25	Inscrição Municipal: 3682398002
Razão Social: EAGLE EMPREENDIMENTOS LTDA	
ATIVIDADE ECONÔMICA PRINCIPAL	
475470100 – COMERCIO VAREJISTA DE MOVEIS	
ENDEREÇO DE LOCALIZACAO	
Logradouro: AVENIDA DOS HOLANDESES	
Número: 5	Complemento: LOJA 4
Bairro: CALHAU	
Município: SAO LUIS – MA	CEP: 65071380

A presente certidão, sem conter rasuras, tem sua eficácia até a data de validade acima informada, tendo sido lavrada em São Luís (MA), em 19 de abril de 2024 às 15:40, sob o código de autenticidade nº 11858FC6C1DF4D387CED94ED50857BD6.

A autenticidade desta certidão poderá ser confirmada na Internet, em
<https://stm.semfaz.saoluis.ma.gov.br/validacaocertidao>.

"NÃO É VÁLIDA A CERTIDÃO QUE CONTIVER EMENDAS, RASURAS OU ENTRELINHAS."

PODER JUDICIÁRIO DO ESTADO DO MARANHÃO
Corregedoria Geral da Justiça
Secretaria Judicial de Distribuição do Fórum de São Luís

CERTJUDONE-SJDFRSL - 30872024
Código de validação: 5FBADB33FB
(relativo ao Processo 251672024)

Número da guia: 24057301001761992.

USANDO da faculdade que me confere a Lei. **CERTIFICO** a requerimento de pessoa interessada que dando busca em nossos arquivos dos feitos das **Varas Cíveis e Comércio** a partir do dia primeiro (1º) do mês de janeiro (01) do ano de dois mil e quatorze (2014) até o dia dez (10) do mês de abril (04) do ano corrente, constatei **NÃO EXISTIR**¹ distribuição de pedido de **Falência, Concordata, Recuperação Judicial ou Extrajudicial ou Insolvência Civil** contra: **EAGLE EMPREENDIMENTOS LTDA**, inscrita no CNPJ nº. **42.592.289/0001-25**. **CERTIFICO** finalmente que a Secretaria Judicial de Distribuição é a única existente nesta Cidade e **Termo Judiciário** de São Luís. O referido é verdade me reporto e dou fé. Dada e passada a presente certidão na Secretaria Judicial de Distribuição a meu cargo, no Fórum “Desembargador Sarney Costa”, nesta Cidade de São Luís, Capital do Estado do Maranhão. Eu, **Nilsen Delano Santos Dias**, Técnico Judiciário, mat. 138750, consultei e digitei. E eu, **Anselmo de Jesus Carvalho**, Secretário Judicial da Distribuição, mat. 100073, subscrevo e assino digitalmente.

ANSELMO DE JESUS CARVALHO
Secretário Judicial de Distribuição de Entrância Final
Secretaria Judicial de Distribuição do Fórum de São Luís
Matrícula 100073

¹ **OBSERVAÇÃO:** o CNPJ e razão social constantes nesta certidão foram informados pelo solicitante. Sua titularidade deverá ser conferida pelo interessado e destinatário. Os feitos oriundos da Vara de Interesses Difusos e Coletivos terão sua competência vinculada às Varas Cíveis e/ou Fazenda, de acordo com os litigantes. As consultas foram realizadas no sistema Processo Eletrônico Judicial (PJE) e **ABRANGE SOMENTE AS VARAS COMUNS DO TERMO JUDICIÁRIO DE SÃO LUIS**. Esta certidão terá validade de sessenta (60) dias (art. 149 do Código de Normas da CGJ) e emitida em uma única via mediante código de Selo Eletrônico Judicial, sem rasuras e mediante assinatura eletrônica do servidor (art. 150 do Código de Normas da CGJ c/c art.7º da Resolução-GP nº 38/2022). Esta certidão foi expedida nos termos da Resolução-GP nº 38/2022 e a autenticidade do Selo de Fiscalização Eletrônico Judicial será objeto de conferência por qualquer interessado, que poderá consultar a validade do selo e o detalhamento dos respectivos atos praticados no sítio eletrônico do Tribunal de Justiça do Maranhão por meio do link <https://selos.tjma.jus.br>, mediante o preenchimento do código de validação do selo ou através de aplicativo leitor de QR Code.

Fórum Desembargador “Sarney Costa”

Avenida Prof. Carlos Cunha, s/n, Calhau, São Luís/MA – CEP 65076-820 – Fone (98) 2055-2738 / 2737 – email: distribuicao_slz@tjma.jus.br

Documento assinado. SÃO LUÍS - ENTRÂNCIA FINAL, 10/04/2024 13:55 (ANSELMO DE JESUS CARVALHO)



CERTJUDONE-SJDFRSL - 30872024 / Código: 5FBADB33FB
Valide o documento em www.tjma.jus.br/validadoc.php

Antes de imprimir pense em sua responsabilidade com o meio ambiente.
#ConsumoConsciente

Termo de Abertura do Livro Diário

CONTÉM O PRESENTE LIVRO MERCANTIL ***73 FOLHAS ELETRONICAMENTE NUMERADAS DE ****1 A ***73 E SERVIRÁ DE "LIVRO DIÁRIO" NR 02 DA FIRMA EAGLE EMPREENDIMENTOS LTDA

ATIVIDADE : COMÉRCIO COM SEDE EM SÃO LUÍS - MA

COM SEDE EM SÃO LUÍS - MA

NA AVENIDA DOS HOLANDESES, nº 5, LOJA 4, CALHAU, São Luís - MA, CEP: 65071380

REGISTRADA NA JUNTA COMERCIAL - MA COM O N° NIRE: 21201143701

CNPJ 42.592.289/0001-25

INSCRIÇÃO ESTADUAL 12707753-7

São Luís, 1 de Janeiro de 2022

CAMYLLÉ ALVES
LUCENA:61696150361

Assinado de forma digital por
CAMYLLÉ ALVES
LUCENA:61696150361
Dados: 2023.02.03 16:00:22 -03'00'

Camylle Alves Lucena
Sócio Administrador
CPF 616.961.503-61

FABIO DE ALMEIDA
OLIVEIRA:01976841305

Assinado de forma digital por FABIO
DE ALMEIDA OLIVEIRA:01976841305
Dados: 2023.02.03 16:36:42 -03'00'

Fabio de Almeida Oliveira
Contador
CRC – MA -013413/O-9

Eagle Empreendimentos Ltda

DEMONSTRAÇÃO DO RESULTADO DO EXERCÍCIO EM 31 DE DEZEMBRO DE 2022.

	<u>2022</u>
RECEITA BRUTA	2.919.690,74
Receitas de Vendas	2.541.262,64
Receitas de Serviços	378.428,10
DEDUÇÕES DAS RECEITAS	-363.400,56
Impostos e contribuições sobre a receita	-363.400,56
RECEITA OPERACIONAL LÍQUIDA	2.556.290,18
CUSTOS DAS MERCADORIA	-1.251.108,18
Custo de mercadoriavendida	-1.251.108,18
LUCRO BRUTO	1.305.182,00
DESPESAS OPERACIONAIS	-396.949,67
Despesas com pessoal	-61.669,36
Despesas com aluguel	-60.000,00
Despesas com vendas	-49.500,00
Despesas e amortização	-29.875,00
Despesas com serviços de terceiros	-49.875,00
Despesas financeiras	-55.900,31
Despesa com viagem	-25.255,00
Outras despesas operacionais	-64.875,00
LUCRO LIQUIDO DO EXERCÍCIO	908.232,33

São Luis,MA, 31 de Dezembro de 2022.

CAMYILLE ALVES
LUCENA:61696150361

Assinado de forma digital por
CAMYILLE ALVES
LUCENA:61696150361
Dados: 2023.02.03 15:59:16 -03'00'

Camylle Alves Lucena
Sócio Administrador
CPF 616.961.503-61

FABIO DE ALMEIDA
OLIVEIRA:01976841305

Assinado de forma digital por FABIO
DE ALMEIDA OLIVEIRA:01976841305
Dados: 2023.02.03 16:35:30 -03'00'

Fabio de Almeida Oliveira
Contador
CRC – MA -013413/O-9

31/01/2023

Folha 70

Eagle Empreendimentos Ltda

BALANÇO PATRIMONIAL

ENCERRADO EM 31 DE DEZEMBRO DE 2022

	<u>2022</u>		<u>2022</u>
ATIVO CIRCULANTE	658.334,18	PASSIVO CIRCULANTE	309.773,46
DISPONIBILIDADES			
Caixa	87.102,58	FORNECEDORES	263.602,63
DEPOSITOS BANCARIO A VISTA		Fornecedor de bens e serviços	263.602,63
Banco do Brasil	571.231,60		
		EMPRESTIMO E FINANCIAMENTOS	
		Emprestimo e financiamentos Bancarios	40.000,00
DIREITO REALIZAVEIS A CURTO PRAZO	431.900,85	Encargos financeira a propriar	(100.000,00)
Conta a receber de clientes	266.223,80		
Estoque	165.677,05	OBRIGACÕES TRIBUTARIAS	
		Impostos e contribuições s/receitas	5.582,66
ATIVO PERMANENTE		OBRIGACÕES TRABALHISTAS	
Imobilizado	177.770,76	Encargos Sociais a pagar	588,17
Bens Proprios em operação	148.000,00		
Show room	29.770,76	PATRIMÔNIO LÍQUIDO	1.058.232,33
		Capital social	300.000,00
		Reserva de Lucros	(150.000,00)
		Lucros acumulados	908.232,33
		Total do patrimônio líquido	1.058.232,33
TOTAL DO ATIVO	1.268.005,79	TOTAL DO PASSIVO E DO PATRIMÔNIO LÍQUIDO	1.268.005,79

São Luis,MA, 31 de Dezembro de 2022.

CAMYILLE ALVES
LUCENA:61696150361

Assinado de forma digital por
CAMYILLE ALVES
LUCENA:61696150361
Dados: 2023.02.03 15:59:43 -03'00'

Camylle Alves Lucena
Sócio Administrador
CPF 616.961.503-61

FABIO DE ALMEIDA
OLIVEIRA:01976841305

Assinado de forma digital por FABIO DE
ALMEIDA OLIVEIRA:01976841305
Dados: 2023.02.03 16:35:51 -03'00'

Fabio de Almeida Oliveira
Contador
CRC – MA -013413/O-9



ASSINATURA ELETRÔNICA

Certificamos que o ato da empresa EAGLE EMPREENDIMENTOS LTDA consta assinado digitalmente por:

IDENTIFICAÇÃO DO(S) ASSINANTE(S)	
CPF/CNPJ	Nome
01976841305	FABIO DE ALMEIDA OLIVEIRA
61696150361	CAMYLLE ALVES LUCENA

JUCEMA

CERTIFICO O REGISTRO EM 07/02/2023 07:56 SOB N° 20230169023.
PROTOCOLO: 230169023 DE 03/02/2023.
CÓDIGO DE VERIFICAÇÃO: 12301679562. CNPJ DA SEDE: 42592289000125.
NIRE: 21201143701. COM EFEITOS DO REGISTRO EM: 07/02/2023.
EAGLE EMPREENDIMENTOS LTDA

CARLOS ANDRÉ DE MORAES PEREIRA
SECRETÁRIO-GERAL
www.empresafacil.ma.gov.br

Eagle Empreendimentos Ltda

DEMONSTRAÇÃO DE LUCROS OU PREJUÍZOS ACUMULADOS

Encerrado em 31 de dezembro de 2022

SALDO ANTERIOR DO LUCRO		18.522,45 C
SALDO DE LUCRO DO EXERCÍCIO		908.232,33 C
TRANSFERÊNCIAS		
PARA RESERVAS	150.000,00 D	
DISTRIBUIÇÃO DE LUCROS	200.000,00 D	
CAPITAL	220.000,00 D	
OUTRAS APLICAÇÕES	0,00	
		570.000,00 D
SALDO FINAL DE LUCRO ACUMULADO		338.232,33 C

São Luis,MA, 31 de Dezembro de 2022.

CAMYLLÉ ALVES
LUCENA:61696150361

Assinado de forma digital por
CAMYLLÉ ALVES
LUCENA:61696150361
Dados: 2023.02.03 16:00:22 -03'00'

Camylle Alves Lucena
Sócio Administrador
CPF 616.961.503-61

FABIO DE ALMEIDA
OLIVEIRA:01976841305

Assinado de forma digital por FABIO
DE ALMEIDA OLIVEIRA:01976841305
Dados: 2023.02.03 16:36:42 -03'00'

Fabio de Almeida Oliveira
Contador
CRC – MA -013413/O-9

Eagle Empreendimentos Ltda

CNPJ: 42.592.289/0001-25

QUALIFICAÇÃO ECONOMICA-FINANCEIRA

INDICE DE LIQUIDEZ EM 31 DE DEZEMBRO DE 2022.

LG LIQUIDEZ GERAL	
ATIVO CIRCULANTE+REALIZÁVEL A LONGO PRAZO	664.352,57
PASSIVO CIRCULANTE+EXIGÍVEL A LONGO PRAZO	309.773,46
LG =	2,14
SG SOLVENCIA GERAL	
ATIVO TOTAL	1.268.005,79
PASSIVO CIRCULANTE+EXIGIVEL A LONGO PRAZO	309.773,46
SG =	4,09
LC LIQUIDEZ CORRENTE	
ATIVO CIRCULANTE	658.334,18
PASSIVO CIRCULANTE	309.773,46
LC =	2,13

São Luis,MA, 31 de Dezembro de 2022.

CAMYLLE ALVES
LUCENA:61696150361

Assinado de forma digital por
CAMYLLE ALVES
LUCENA:61696150361
Dados: 2023.02.03 16:00:22 -03'00'

Camylle Alves Lucena
Sócio Administrador
CPF 616.961.503-61

FABIO DE ALMEIDA
OLIVEIRA:01976841305

Assinado de forma digital por FABIO
DE ALMEIDA OLIVEIRA:01976841305
Dados: 2023.02.03 16:36:42 -03'00'

Fabio de Almeida Oliveira
Contador
CRC – MA -013413/O-9

Termo de Encerramento do Livro Diário

CONTÉM O PRESENTE LIVRO MERCANTIL ***73 FOLHAS ELETRONICAMENTE NUMERADAS DE ****1 A ***73 E SERVIU DE "LIVRO DIÁRIO" NR 02 DA FIRMA EAGLE EMPREEDIMENTOS LTDA

ATIVIDADE : COMÉRCIO

COM SEDE EM SÃO LUÍS - MA
NA AVENIDA DOS HOLANDESES, nº 5, LOJA 4, CALHAU, São Luís - MA, CEP: 65071380

REGISTRADA NA JUNTA COMERCIAL - MA N° NIRE: 21201143701
CNPJ 42.592.289/0001-25
INSCRIÇÃO ESTADUAL 12707753-7

São Luís, 31 de Dezembro de 2022

CAMYLLÉ ALVES
LUCENA:61696150361

Assinado de forma digital por
CAMYLLE ALVES
LUCENA:61696150361
Dados: 2023.02.03 16:00:22 -03'00'

Camylle Alves Lucena
Sócio Administrador
CPF 616.961.503-61

FABIO DE ALMEIDA
OLIVEIRA:01976841305

Assinado de forma digital por FABIO
DE ALMEIDA OLIVEIRA:01976841305
Dados: 2023.02.03 16:36:42 -03'00'

Fabio de Almeida Oliveira
Contador
CRC – MA -013413/O-9

31/03/2022

Pagina 1

Eagle Empreendimentos Ltda

BALANÇO PATRIMONIAL

ENCERRADO EM 31 DE DEZEMBRO DE 2021

	<u>2021</u>		<u>2021</u>
ATIVO CIRCULANTE	88.222,07	PASSIVO CIRCULANTE	19.436,50
DISPONIBILIDADES			
Caixa	59.722,07	FORNECEDORES	17.836,88
DEPOSITOS BANCARIO A VISTA		Fornecedor de bens e serviços	17.836,88
Banco santander	28.500,00		
Total do ativo circulante	<u>88.222,07</u>	Obrigações Tributarias	1.599,62
		Impostos e contribuições s/receitas simples a recolher	1.306,55 293,07
		Total do passivo circulante	<u>1.599,62</u>
NÃO CIRCULANTE			
Imobilizado	11.900,00		
Show room	11.900,00	PATRIMÔNIO LÍQUIDO	98.522,45
Total do ativo não circulante	<u>11.900,00</u>	Capital social	80.000,00
		Lucros acumulados	18.522,45
		Total do patrimônio líquido	<u>98.522,45</u>
TOTAL DO ATIVO	<u><u>100.122,07</u></u>	TOTAL DO PASSIVO E DO PATRIMÔNIO LÍQUIDO	<u><u>100.122,07</u></u>

DEMONSTRAÇÃO DE LUCROS OU PREJUÍZOS ACUMULADOS

	<u>2021</u>		<u>2021</u>
ORIGENS		APLICAÇÕES	
Saldo exercício anterior	-	Lucros Distribuidos	-
Lucros do exercício	18.522,45	Saldo da conta lucros acumulados	18.522,45
Total	18.522,45	Total	18.522,45

São Luis,MA, 31 DE DEZEMBRO DE 2021.

MATHEUS GOMES DE OLIVEIRA:60669589330
Assinado de forma digital por MATHEUS GOMES DE OLIVEIRA:60669589330
Dados: 2022.04.20 17:46:12 -03'00'

Matheus Gomes de Oliveira
Sócio Administrador
CPF 606.695.893-30

FABIO DE ALMEIDA OLIVEIRA:01976841305
Assinado de forma digital por FABIO DE ALMEIDA OLIVEIRA:01976841305
Dados: 2022.04.20 18:03:25 -03'00'

Fabio de Almeida Oliveira
Contador
CRC – MA -013413/O-9

31/03/2022

Pagina 2

Eagle Empreendimentos Ltda

DEMONSTRAÇÃO DO RESULTADO DO EXERCÍCIO EM 31 DE DEZEMBRO DE 2021.

	<u>2021</u>
RECEITA BRUTA	<u>57.330,00</u>
Receitas de Vendas	57.330,00
DEDUÇÕES DAS RECEITAS	<u>-1.599,62</u>
Impostos e contribuições sobre a receita	-1.599,62
RECEITA OPERACIONAL LÍQUIDA	55.730,38
CUSTOS DAS MERCADORIA	<u>-17.836,88</u>
Custo de mercadoria	-17.836,88
LUCRO BRUTO	37.893,50
DESPESAS OPERACIONAIS	<u>-19.371,05</u>
Gerais e administrativas	-19.371,05
Tributárias	0,00
Financeira	0,00
LUCRO LIQUIDO DO EXERCÍCIO	18.522,45

São Luis,MA, 31 DE Dezembro de 2021.

MATHEUS GOMES DE OLIVEIRA:60669589330
Assinado de forma digital por MATHEUS GOMES DE OLIVEIRA:60669589330
 Dados: 2022.04.20 17:45:01 -03'00'
 Matheus Gomes de Oliveira
 Sócio Administrador
 CPF 606.695.893-30

FABIO DE ALMEIDA OLIVEIRA:01976841305
Assinado de forma digital por FABIO DE ALMEIDA OLIVEIRA:01976841305
 Dados: 2022.04.20 18:02:59 -03'00'

Fabio de Almeida Oliveira
 Contador
 CRC – MA -013413/O-9



ASSINATURA ELETRÔNICA

Certificamos que o ato da empresa EAGLE EMPREENDIMENTOS LTDA consta assinado digitalmente por:

IDENTIFICAÇÃO DO(S) ASSINANTE(S)	
CPF/CNPJ	Nome
01976841305	FABIO DE ALMEIDA OLIVEIRA
60669589330	MATHEUS GOMES DE OLIVEIRA

CERTIFICO O REGISTRO EM 20/04/2022 20:53 SOB Nº 20220474443.
PROTOCOLO: 220474443 DE 20/04/2022.
CÓDIGO DE VERIFICAÇÃO: 12205002117. CNPJ DA SEDE: 42592289000125.
NIRE: 21201143701. COM EFEITOS DO REGISTRO EM: 19/04/2022.
EAGLE EMPREENDIMENTOS LTDA

JUCEMA

LARISSA ROCHA DA SILVA
SECRETÁRIA-GERAL
www.empresafacil.ma.gov.br



Eagle Empreedimentos Ltda

CNPJ: 42.592.289/0001-25

QUALIFICAÇÃO ECONOMICA-FINANCEIRA

INDICE DE LIQUIDEZ EM 31 DE DEZEMBRO DE 2021.

LG LIQUIDEZ GERAL	
ATIVO CIRCULANTE+REALIZÁVEL A LONGO PRAZO	88.222,07
PASSIVO CIRCULANTE+EXIGÍVEL A LONGO PRAZO	19.436,50
LG =	4,54

SG SOLVENCIA GERAL	
ATIVO TOTAL	100.122,07
PASSIVO CIRCULANTE+EXIGIVEL A LONGO PRAZO	19.436,50
SG =	5,15

LC LIQUIDEZ CORRENTE	
ATIVO CIRCULANTE	88.222,07
PASSIVO CIRCULANTE	19.436,50
LC =	4,54

São Luis,MA, 31 DE DEZEMBRO DE 2021

MATHEUS GOMES DE OLIVEIRA:60669589330
Assinado de forma digital por MATHEUS GOMES DE OLIVEIRA:60669589330
Dados: 2022.04.22 09:39:50 -03'00'
Matheus Gomes de Oliveira
Sócio Administrativo

FÁBIO DE ALMEIDA OLIVEIRA:01976841305
Assinado de forma digital por FÁBIO DE ALMEIDA OLIVEIRA:01976841305
Dados: 2022.04.22 16:23:31 -03'00'

FÁBIO DE ALMEIDA OLIVEIRA
Contador
CRC- MA 13413/O-9

Eagle Empreedimentos Ltda

CNPJ: 42.592.289/0001-25 • Insc. Estadual: 12707753-7

Av.dos Holandeses, 05, Loja: 04, – Calhau • São Luis – MA • (98) 3227 0230 •

Email:eagleempreedimentos@gmail.com

CERTIDÃO ESPECÍFICA

Sistema Nacional de Registro de Empresas Mercantis - SINREM

Certificamos que as informações abaixo constam dos documentos arquivados
nesta Junta Comercial e são vigentes na data da sua expedição.

Certificamos que EAGLE EMPREENDIMENTOS LTDA encontra-se registrada nesta Junta Comercial, como segue:			Protocolo: MAC2302673364
NIRE 21201143701 CNPJ 42.592.289/0001-25		Situação ATIVA Status SEM STATUS	
Endereço Completo DOS HOLANDESES, Nº 5, LOJA 4, CALHAU - São Luís/MA - CEP 65071-380			
Arquivamentos Posteriores			
Ato	Número	Data	Descrição
904	20230400280	01/03/2023	SUSTACAO DE EFEITOS DE ATO
223	20230169023	07/02/2023	BALANCO
223	20220474443	20/04/2022	BALANCO
310	20211044768	13/08/2021	OUTROS DOCUMENTOS DE INTERESSE DA EMPRESA / EMPRESARIO
316	20210885564	05/07/2021	ENQUADRAMENTO DE EMPRESA DE PEQUENO PORTE

Esta certidão foi emitida automaticamente em 03/05/2023, às 18:34:33 (horário de Brasília).
Se impressa, verificar sua autenticidade no <https://www.empresafacil.ma.gov.br>, com o código TSD7XS1J.



MAC2302673364

CARLOS ANDRÉ DE MORAES PEREIRA
Secretário(a) Geral



CERTIDÃO SIMPLIFICADA

Sistema Nacional de Registro de Empresas Mercantis - SINREM

Certificamos que as informações abaixo constam dos documentos arquivados
nesta Junta Comercial e são vigentes na data da sua expedição.

Nome Empresarial: EAGLE EMPREENDIMENTOS LTDA NIRE : 21201143701 Natureza Jurídica: Sociedade Empresária Limitada			Protocolo: MAC2302673335		
NIRE (Sede) 21201143701		CNPJ 42.592.289/0001-25		Data de Ato Constitutivo 05/07/2021	Início de Atividade 05/07/2021
Endereço Completo Avenida DOS HOLANDESES, Nº 5, LOJA 4, CALHAU - São Luís/MA - CEP 65071-380					
Objeto Social 47.54-7/01 - COMERCIO VAREJISTA DE MOVEIS 82.11-3/00 SERVICOS DE ESCRITORIO E APOIO ADMINISTRATIVO 33.14-7/07 MANUTENCAO E REPARACAO DE MAQUINAS E APARELHOS DE REFRIGERACAO E VENTILACAO PARA USO INDUSTRIAL E COMERCIAL 33.29-5/01 SERVICOS DE MONTAGEM DE MOVEIS DE QUALQUER MATERIAL 43.21-5/00 INSTALACAO E MANUTENCAO ELETRICA 43.22-3/01 INSTALACOES HIDRAULICAS, SANITARIAS E DE GAS 43.22-3/02 INSTALACAO E MANUTENCAO DE SISTEMAS CENTRAIS DE AR CONDICIONADO, DE VENTILACAO E REFRIGERACAO 43.30-4/02 INSTALACAO DE PORTAS, JANELAS, TETOS, DIVISORIAS E ARMARIOS EMBUTIDOS DE QUALQUER MATERIAL 43.30-4/03 OBRAS DE ACABAMENTO EM GESSO E ESTUQUE 43.30-4/04 SERVICOS DE PINTURA DE EDIFICIOS EM GERAL 43.30-4/05 APLICACAO DE REVESTIMENTOS E DE RESINAS EM INTERIORES E EXTERIORES 43.30-4/99 OUTRAS OBRAS DE ACABAMENTO DA CONSTRUCAO 43.99-1/02 MONTAGEM E DESMONTAGEM DE ANDAIMES E OUTRAS ESTRUTURAS TEMPORARIAS 45.30-7/03 COMERCIO A VAREJO DE PECAS E ACESSORIOS NOVOS PARA VEICULOS AUTOMOTORES 45.30-7/05 COMERCIO A VAREJO DE PNEUMATICOS E CAMARAS DE AR 46.49-4/01 COMERCIO ATACADISTA DE EQUIPAMENTOS ELETRICOS DE USO PESSOAL E DOMESTICO 46.49-4/04 COMERCIO ATACADISTA DE MOVEIS E ARTIGOS DE COLCHOARIA 47.12-1/00 COMERCIO VAREJISTA DE MERCADORIAS EM GERAL, COM PREDOMINANCIA DE PRODUTOS ALIMENTICIOS -MINIMERCADOS, MERCEARIAS E ARMAZENS 47.23-7/00 COMERCIO VAREJISTA DE BEBIDAS 47.41-5/00 COMERCIO VAREJISTA DE TINTAS E MATERIAIS PARA PINTURA 47.42-3/00 COMERCIO VAREJISTA DE MATERIAL ELETRICO 47.44-0/01 COMERCIO VAREJISTA DE FERRAGENS E FERRAMENTAS 47.44-0/99 COMERCIO VAREJISTA DE MATERIAIS DE CONSTRUCAO EM GERAL 47.51-2/01 COMERCIO VAREJISTA ESPECIALIZADO DE EQUIPAMENTOS E SUPRIMENTOS DE INFORMATICA 47.52-1/00 COMERCIO VAREJISTA ESPECIALIZADO DE EQUIPAMENTOS DE TELEFONIA E COMUNICACAO 47.53-9/00 COMERCIO VAREJISTA ESPECIALIZADO DE ELETRODOMESTICOS E EQUIPAMENTOS DE AUDIO E VIDEO 47.55-5/02 COMERCIO VAREJISTA DE ARTIGOS DE ARMARINHO 47.55-5/03 COMERCIO VAREJISTA DE ARTIGOS DE CAMA, MESA E BANHO 47.56-3/00 COMERCIO VAREJISTA ESPECIALIZADO DE INSTRUMENTOS MUSICAIS E ACESSORIOS 47.61-0/03 COMERCIO VAREJISTA DE ARTIGOS DE PAPELARIA 47.63-6/01 COMERCIO VAREJISTA DE BRINQUEDOS E ARTIGOS RECREATIVOS 47.63-6/02 COMERCIO VAREJISTA DE ARTIGOS ESPORTIVOS 47.73-3/00 COMERCIO VAREJISTA DE ARTIGOS MEDICOS E ORTOPEDICOS 47.81-4/00 COMERCIO VAREJISTA DE ARTIGOS DO VESTUARIO E ACESSORIOS 47.89-0/07 COMERCIO VAREJISTA DE EQUIPAMENTOS PARA ESCRITORIO 74.10-2/02 DESIGN DE INTERIORES 77.32-2/01 ALUGUEL DE MAQUINAS E EQUIPAMENTOS PARA CONSTRUCAO SEM OPERADOR, EXCETO ANDAIMES, 4615-0/00 REPRESENTANTES COMERCIAIS E AGENTES DO COMERCIO DE ELETRODOMESTICOS, MOVEIS E ARTIGOS DE USO DOMESTICO 47.55-5/01 COMERCIO VAREJISTA DE TECIDO					
Capital Social R\$ 450.000,00 (quatrocentos e cinquenta mil reais) Capital Integralizado R\$ 450.000,00 (quatrocentos e cinquenta mil reais)			Porte EPP (Empresa de Pequeno Porte)		Prazo de Duração Indeterminado
Dados do Sócio					
Nome CAMYLLLE ALVES LUCENA	CPF/CNPJ 616.961.503-61	Participação no capital R\$ 450.000,00	Espécie de sócio Sócio	Administrador S	Término do mandato Indeterminado
Dados do Administrador					
Nome CAMYLLLE ALVES LUCENA		CPF 616.961.503-61		Término do mandato Indeterminado	
Último Arquivamento					Situação
Data 01/03/2023	Número 20230400280	Ato/eventos 904 / 952 - SUSTACAO DE EFEITOS DE ATO			ATIVA Status SEM STATUS

Esta certidão foi emitida automaticamente em 03/05/2023, às 18:34:22 (horário de Brasília).
Se impressa, verificar sua autenticidade no <https://www.empresafacil.ma.gov.br>, com o código 5ML3OSHI.

CERTIDÃO SIMPLIFICADA

Continuação

Sistema Nacional de Registro de Empresas Mercantis - SINREM

Certificamos que as informações abaixo constam dos documentos arquivados
nesta Junta Comercial e são vigentes na data da sua expedição.

Nome Empresarial: EAGLE EMPREENDIMENTOS LTDA NIRE : 21201143701 Natureza Jurídica: Sociedade Empresária Limitada	Protocolo: MAC2302673335
---	---------------------------------



MAC2302673335

CARLOS ANDRÉ DE MORAES PEREIRA
Secretário(a) Geral

DIVISÃO DE MATERIAL E PATRIMÔNIO

ATESTADO DE CAPACIDADE TÉCNICA

Atestamos para fins de direito, que a empresa **EAGLE EMPREENDIMENTOS LTDA**, CNPJ nº 42.592.289/0001-25, sediada na Avenida dos Holandeses, nº 5, loja 4, Calhau, São Luís – MA, forneceu os materiais abaixo relacionados, cumprindo com todas as cláusulas contratuais, não tendo nada que desabone a conduta da referida empresa.

Item	Descrição	Unidade	Qtd
01	Poltrona convencional, fixa, para auditório.	Und	68
02	Poltrona destinada a pessoas obesas (PO), fixa, para auditório,	Und	01
03	Poltrona destinada a pessoas com mobilidade reduzida (PMR), fixa, para auditório	Und	01
04	Cadeira giratória com braço	Und	460
05	Cadeira Fixa com Braços	Und	400
06	Cadeira giratória diretor com braço	Und	230
07	Longarina 3 Lugares sem braços	Und	190
08	Poltrona Giratória espaldar médio com braços tipo Presidente	Und	10
09	Poltrona interlocutora fixa com braços	Und	14
10	Sofá de 01 lugar	Und	07
11	Sofá de 03 lugares	Und	13
12	Poltrona giratória tipo diretor em tela	Und	52
13	Púlpito	Und	01
14	Mesa plenário com caixa de tomadas	Und	04
15	Mesa de centro	Und	02

São Luís, 18 de maio de 2022.



Alberto Pessoa Bastos
Defensor Público Geral do Estado do Maranhão

ATESTADO DE CAPACIDADE TÉCNICA

Atestamos para fins de direito, que a empresa Eagle empreendimentos LTDA, CNPJ nº 42.592.289/0001-25, sediada na Av. dos Holandeses loja 04 lote 05 Qd.7 – Calhau – São Luís- MA, cumpriu as condições contratuais firmadas com este órgão para a entrega dos itens abaixo relacionados:

Item	PRODUTO	Qtd
01	ARMÁRIO ALTO 2 PORTAS	10
02	ARMÁRIO BAIXO 2 PORTAS	10
03	MESA TIPO ESTAÇÃO DE TRABALHO EM "L" DIMENSÕES APROXIMADAS: (1,40M X 0,60M X 1,40M X 0,60M X 0,75M)	15
04	MESA TIPO ESTAÇÃO DE TRABALHO EM "L" DIMENSÕES APROXIMADAS: (1,60M X 0,60M X 1,60 M X 0,60M X 0,75M)	03
05	ESTAÇÕES DE TRABALHO EM "L" DIMENSÕES APROXIMADAS: (1,20M X 0,60M X 1,20M X 0,60MX0,75M)(LXPXLXPXH)	05
06	MESA REUNIÃO REDONDA DIMENSÕES APROXIMADAS: ALTURA: 0,75M - DIAMETRO: 90 CM	01
07	MESA REUNIÃO REDONDA DIMENSÕES APROXIMADAS: ALTURA: 0,75M - DIAMETRO: 1,20M	03
08	MESA DE REUNIÃO SEMI-OVAL DIMENSÕES APROXIMADAS: 2.40 X1.10 X0,75 (LXPXH)	02
09	MESA DE REUNIÃO SEMI-OVAL DIMENSÕES APROXIMADAS: 2.00 X0.90 X0,75 (LXPXH)	01
10	MESA DE APOIO C/ RODIZIOS DIMENSÕES APROXIMADAS (AXLXP) 0,50MX0,35MX0,60M	04
11	MESA PLÁSTICA DOBRÁVEL LARGURA: 0,75M ALTURA: 0,74M COMPRIMENTO: 1,80M	02
12	MESA RETANGULAR DE TRABALHO DIMENSÕES APROXIMADAS: 1,20M X 0,60M X 0,75 M (LXPXH).	10
13	MESA RETANGULAR DIMENSÕES APROXIMADAS: 0.80M X 0,60M X 0,75 M (LXPXH).	06
14	MESA RETANGULAR DE TRABALHO DIMENSÕES APROXIMADAS: 1,20M X 0,60M X 0,75 M (LXPXH).	10
15	GAVETEIRO VOLANTE 04 GAVETAS DIMENSÕES APROXIMADAS: 0,40M X 0,47M X0,65M (LXPXH).	28
16	GAVETEIRO VOLANTE 02 GAVETAS E 01 GAVETÃO DIMENSÕES APROXIMADAS: 0,40M X 0,47M X0,65M (LXPXH).	08
17	LONGARINAS TIPO DIRETOR COM 03 LUGARES	10
18	LONGARINAS TIPO DIRETOR COM 05 LUGARES	30
19	CADEIRA GIRATÓRIA SEM BRAÇO	10
20	POLTRONA ESPALDAR MÉDIO INTERLOCUTORA SEM BRAÇO	06

AUTORIDADE PORTUÁRIA

21	CADEIRA POLIPROPILENO EMPILHÁVEL	18
22	POLTRONA ESPALDAR MÉDIO INTERLOCUTORA COM BRAÇO	10
23	POLTRONA ESPALDAR ALTO	15
24	POLTRONA ESPALDAR MÉDIO	40
25	CADEIRA PRESIDENTE	05
26	APOIO DE PÉ ERGONOMICO	04
27	SOFÁ DE TRÊS LUGARES	01

Em: 05/04/2024

Atenciosamente,

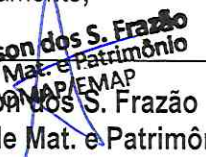
~~Alionilson dos S. Frazão~~
Coord. Mat. e Patrimônio
Alionilson dos S. Frazão
Coord. de Mat. e Patrimônio



MINISTÉRIO DA EDUCAÇÃO
INSTITUTO FEDERAL DE EDUCAÇÃO, CIÊNCIA E TECNOLOGIA DO MARANHÃO
Coordenadoria de Planejamento e Gestão Patrimonial - Campus Santa Inês - IFMA

ATESTADO DE CAPACIDADE TÉCNICA

Atestamos que a empresa EAGLE EMPREENDIMENTOS LTDA, inscrita no CNPJ nº 42.592.289/0001-25, inscrição estadual nº 12.707.753-7, estabelecida na Avenida dos Holandeses, Loja 4, Calhau, São Luis - MA, CEP 65071-380 forneceu os itens abaixo para este órgão.

Item	Descrição	Quantidade
1	CADEIRA ALTA TIPO CAIXA SEM BRAÇO	90
2	CADEIRA GIRATÓRIA ESPALDAR MÉDIO COM BRAÇOS	22
3	CADEIRA FIXA DIÁLOGO ESPALDAR MÉDIO SEM BRAÇOS	230
4	SOFANETE DE ESPERA 03 LUGARES COM APOIO DE BRAÇO FIXO	1
5	MESA DE TRABALHO ANGULAR - DIMENSÕES GERAIS: 1400/600X1400/600X740MM	3
6	MESA LINEAR SEM GAVETAS - DIMENSÕES GERAIS: 800X600X740MM	120
7	MESA LINEAR SEM GAVETAS - DIMENSÕES GERAIS: 1000X600X740MM	22
8	MESA DE REUNIÃO REDONDA - DIMENSÕES GERAIS: 1200X740MM	17
9	MESA DE REUNIÃO RETANGULAR - DIMENSÕES GERAIS: 2400X1200X740MM	3
10	ARMÁRIO ALTO 02 PORTAS - DIMENSÕES GERAIS: 800X500X1600MM	21
11	ARMÁRIO EXTRA ALTO 02 PORTAS - DIMENSÕES GERAIS: 800X500X2100MM	15

12	ARMÁRIO TIPO ESCANINHO ALTO COM 08 PORTAS - DIMENSÕES GERAIS: 800X1600X450MM	13
13	CABINE DE ESTUDOS TAMPO FIXO - DIMENSÕES GERAIS: 1000X740X740/940MM	8

Atestamos, ainda, que os compromissos assumidos pela empresa foram cumpridos satisfatoriamente, nada constando em nossos arquivos que a desabone comercial ou tecnicamente até a presente data.

Santa Inês – MA, 26 de abril de 2022

(assinado eletronicamente)

Marcos Alexandre Sousa Martins

SIAPE 2222782

Coordenadoria de Planejamento e Gestão Patrimonial

IFMA – Campus Santa Inês

marcos.martins@ifma.edu.br

Documento assinado eletronicamente por:

- **Marcos Alexandre Sousa Martins, COORDENADOR - FG2 - DAP-SIN**, em 26/04/2022 15:25:49.

Este documento foi emitido pelo SUAP em 26/04/2022. Para comprovar sua autenticidade, faça a leitura do QRCode ao lado ou acesse <https://suap.ifma.edu.br/autenticar-documento/> e forneça os dados abaixo:

Código Verificador: 434682

Código de Autenticação: 48d42ca40f





ESTADO DO MARANHÃO
MINISTÉRIO PÚBLICO
PROCURADORIA GERAL DE JUSTIÇA
COORDENADORIA DE ADMINISTRAÇÃO

ATESTADO DE CAPACIDADE TÉCNICA

Declaramos que para fins de direito, que a empresa **EAGLE EMPREENDIMENTOS LTDA**; sediada em SÃO LUIS/MA, situada na Av. dos Holandeses, loja 04, lote 05, QD.7 - Calhau, inscrita no CNPJ: sob o N° 38.061.965/0001-67, forneceu os materiais para Procuradoria Geral de Justiça – PGJ, Atas de Registro de Preço n° 19/2023, 20/2023, e 27/2023, advindas dos pregões eletrônicos n° 05/2023, n° 08/2023 e 09/2023 – SRP – CPL/PGJ, conforme especificação abaixo, procedendo sempre com lisura nas suas negociações, assiduidades em seus compromissos com cliente merecendo assim o conceito de empresa idônea.

Item	PRODUTO	Qtd
1	ARMARIO 1 PORTA, Medindo: 450X500X1600	04
2	ARMARIO MISTO ALTO, 900X500X2000MM	08
3	ARMARIO ARQUIVO MEDIO 2 PORTAS, 900X500X1600MM	05
4	ARMARIO ARQUIVO ALTO 2 PORTAS, 900X500X2000MM	28
5	ARMARIO BAIXO 02 PORTAS, 1000X500X750MM	26
6	ESTANTE ALTA, 800X500X2000MM	02
7	MESA PLENÁRIO COM CAIXA DE TOMADA, 1600X700X750MM	02
8	ESTAÇÃO PENINSULAR (COORDENADOR) 1600X800/1600X600MM	27
9	ESTAÇÃO SERVIDOR 1300X1300X750MM	81
10	MESA SECRETÁRIA COM GAVETEIRO 3GTAS, 1200X600X750MM	20
11	GAVETEIRO LATERAL COM 4 GAVETAS. 460X600X750MM	24

“ 2024 - O Ministério Público do Maranhão no fomento à resolutividade das demandas sociais”

Av. Prof. Carlos Cunha, nº 3261, Calhau, CEP: 65076-820 – São Luis/MA

Telefones: (98) 3219-1660 / 1661 / 1662

e-mail: cad@mpma.mp.br



ESTADO DO MARANHÃO
MINISTÉRIO PÚBLICO
PROCURADORIA GERAL DE JUSTIÇA
COORDENADORIA DE ADMINISTRAÇÃO

12	GAVETEIRO COM RODIZIOS E 4 GAVETAS, 4600X500X690MM	67
13	MESA PARA REUNIÃO RETANGULAR COM 01(uma) CAIXA DE TOMADA, 2000X1000MM	11
14	MESA DE REUNIÃO REDONDA, 1200MM	04
15	RACK PARA COMPUTADOR, 1000X700X750MM	15
16	POLTRONA PRESIDENTE OPERACIONAL	11
17	POLTRONA INTERLOCUTOR COM APOIA BRAÇOS	136
18	POLTRONA SECRETÁRIA OPERACIONAL COM APOIA BRAÇOS.	246
19	POLTRONA DIRETOR OPERACIONAL	09
20	CADEIRA SOBRE LONGARINA DE TRÊS LUGARES SEM APOIOIA BRAÇOS	19
21	CADEIRA SOBRE LONGARINA DE DOIS LUGARES SEM APOIA BRAÇOS.	06

São Luís/Ma, 04 de abril de 2024

MPMA

ROSEANE BRANDÃO PANTOJA

Coordenadora de Administração

“ 2024 - O Ministério Público do Maranhão no fomento à resolutividade das demandas sociais”

Av. Prof. Carlos Cunha, nº 3261, Calhau, CEP: 65076-820 – São Luís/MA

Telefones: (98) 3219-1660 / 1661 / 1662

e-mail: cad@mpma.mp.br



ESTADO DO MARANHÃO
SECRETARIA DE ESTADO DA CIÊNCIA, TECNOLOGIA E INOVAÇÃO – SECTI

ATESTADO DE CAPACIDADE TÉCNICA

Atestamos para fins de direito, que a empresa **EAGLE EMPREENDIMENTOS LTDA**, CNPJ nº 42.592.289/0001-25, sediada na Avenida dos Holandeses, nº 5, loja 4, Calhau, São Luís – MA, forneceu os materiais abaixo relacionados, cumprindo com todas as cláusulas contratuais, não tendo nada que desabone a conduta da referida empresa.

Item	Descritivo	Quantidade
001	Bancada/mesa de madeira retangular 1200x600x740mm(lxpxh)	100

São Luís/MA, 26 de abril de 2022.

Atenciosamente,

EDINALVA MORAIS GOMES
Supervisor de Atividades Meio - SAM



ESTADO DO MARANHÃO
SECRETARIA DE ESTADO DA CIÊNCIA, TECNOLOGIA E INOVAÇÃO – SECTI

ATESTADO DE CAPACIDADE TÉCNICA

Atestamos, para os devidos fins que a empresa EAGLE EMPREENDIMENTOS LTDA, inscrita no CNPJ sob o número 42.592.289/0001-25, foi selecionada, por meio do Pregão Eletrônico nº 006/2021-CSL/SECTI, recorrente do processo nº 0165042/2021-SECTI, através do contrato nº 001/2022 – ASSEJUR/SECTI, a fornecer 100 (cem) unidades de notebooks de BANCADA/MESA DE MADEIRA RETANGULAR 1200X600X740 mm (LxPxH), conforme especificações e quantitativos constantes no Termo de Referência.

Atestamos ainda, que a mencionada empresa entregou pontualmente os materiais, conforme previsto no Contrato pactuado entre a empresa e o Estado do Maranhão, por intermédio da Secretaria de Estado da Ciência, Tecnologia e Inovação – SECTI.

Por fim, atestamos que tais serviços foram executados de acordo com os parâmetros de qualidade e excelência exigidos e no prazo pactuado, não existindo em nossos registros, até a presente data, fatos que a desabonem tecnicamente, cumprindo satisfatoriamente os compromissos acordados.

São Luís/MA, 26 de abril de 2022.

Atenciosamente,

EDINALVA MORAIS GOMES
Supervisor de Atividades Meio - SAM



TRIBUNAL REGIONAL ELEITORAL DO MARANHÃO
AV. SENADOR VITORINO FREIRE - Bairro AREINHA - CEP 65010917 - São Luís - MA

ATESTO

ATESTADO DE CAPACIDADE TÉCNICA

O TRIBUNAL REGIONAL ELEITORAL DO MARANHÃO, DECLARA para fins de direito, que a empresa **EAGLE EMPREENDIMENTOS LTDA, CNPJ nº 42.592.289/0001-25, sediada na** Avenida dos Holandeses, nº 5, loja 4, Calhau, Sã Luís – MA, forneceu os materiais abaixo, cumprindo fielmente com os prazos acordados.

Item	Descrição do Produto	Un	Qtd
01	Cadeira giratória espaldar baixo com braços	Un	50
02	GAVETEIRO VOLANTE COM 03 GAVETAS DIMENSÕES GERAIS: 400x500x625mm	Un	50

03	MESA DE TRABALHO EM "L" - DIMENSÕES GERAIS: 1200/600X1200/600mm	Un	70
04	ARMÁRIO ALTO EM MADEIRA COM 02 PORTAS E 04 PRATELEIRAS DIMENSÕES GERAIS: 900X450X2100MM	Un	15
05	ARMÁRIO MÉDIO 02 PORTAS - DIMENSÕES GERAIS: 800X500X1000MM	Un	5

José de Ribamar Borges Souza

Tribunal Regional Eleitoral do Maranhão

Seção de Gestão de Patrimônio (SEGEP)

FONE: (098) 2107-8748



Documento assinado eletronicamente por **JOSÉ DE RIBAMAR BORGES SOUZA, Chefe de Seção**, em 28/04/2022, às 14:58, conforme art. 1º, § 2º, III, "b", da Lei 11.419/2006.



A autenticidade do documento pode ser conferida no site <https://sei.tre-ma.jus.br/autenticar> informando o código verificador **1608078** e o código CRC **4E6692A1**.

0004366-16.2022.6.27.8000	1608078v4
---------------------------	-----------



Certificado de Conformidade

Nº CM-0146

CADERODE MÓVEIS PARA ESCRITÓRIO LTDA

CNPJ: 00.366.257/0001-61

**Rodovia VRS 814, Estrada das Indústrias, nº 381 Bairro: Distrito Industrial
Flores da Cunha/ RS - CEP: 95270-000**

O **SENAI-RS CERTIFICAÇÃO** concede à empresa acima identificada, no endereço citado, autorização para o uso do selo de identificação da conformidade para o(s) produto(s) identificado(s) neste documento.

A Autorização para o uso do selo de identificação da Conformidade foi concedida com base nos critérios estabelecidos:

Pelo SENAI RS CERTIFICAÇÃO

Procedimento SENAI-UO448-PR-15

Sistema de Certificação: **Modelo 5** – Avaliação inicial consistindo de ensaios em amostras retiradas no fabricante, incluindo auditoria do Sistema de Gestão da Qualidade, seguida de avaliação de manutenção periódica através de coleta de amostra do produto na fábrica e/ou no comércio, para realização das atividades de avaliação da conformidade.

Pelas NORMAS ESPECÍFICAS:

ABNT NBR 13961:2010 - Móveis para escritório - Armários

“A validade deste Certificado está atrelada à realização das avaliações de manutenção e tratamento de possíveis não conformidades de acordo com as orientações do SENAI-RS CERTIFICAÇÃO previstas no Procedimento SENAI-UO448-PR-15 - Requisitos de Avaliação da Conformidade de Móveis.”



Certificado de Conformidade

Nº CM-0146

Informações Gerais do Processo

Família: Armários e Gaveteiros

Processo: PCM-004/17

Etapa de Certificação:

Auditoria 037/22 realizada em 19 e 20/07/2022

Ensaio não aplicáveis, considerando os critérios estabelecidos no procedimento SENAI-UO448-PR-15, revisão 3.

Etapa de 1ª Manutenção:

Realizar atividades em 2023

Etapa de 2ª Manutenção:

Realizar atividades em 2024

Etapa de 3ª Manutenção:

Realizar atividades em 2025

Certificado de Conformidade

Nº CM-0146

Identificação do Produto Certificado					
Produtos : Armários e Gaveteiros Linha: 900 – Prátika Operative					
Marca: Caderode					
Modelos	Descrição Técnica	Dimensões (mm)			Código de Barras
		L	P	A	
900-AB	ARMÁRIO BAIXO	450 a 2700	450 a 700	600 a 930	Não Possui
900-AM	ARMÁRIO MÉDIO	450 a 2700	450 a 700	1000 a 1400	Não Possui
900-AA	ARMÁRIO ALTO	450 a 2700	450 a 700	1500 a 2100	Não Possui
900-EM	ESTANTE MÉDIA	450 a 2700	450 a 700	1000 a 1400	Não Possui
900-EA	ESTANTE ALTA	450 a 2700	450 a 700	1000 a 1800	Não Possui
900-NB	NICHO BAIXO	450 a 2700	450 a 700	600 a 930	Não Possui
900-NM	NICHO MÉDIO	450 a 2700	450 a 700	1000 a 1400	Não Possui
900-NA	NICHO ALTO	450 a 2700	450 a 700	1500 a 2100	Não Possui
900-ARV	ARMÁRIO VOLANTE	450 a 2700	450 a 700	450 a 720	Não Possui
900-ESC	ARMÁRIO ESCANINHO	450 a 2700	450 a 700	720 a 2100	Não Possui
900-CR	ARMÁRIO CREDENZA	450 a 2700	450 a 700	720 a 2100	Não Possui
900-NCR	NICHO CREDENZA	450 a 2700	450 a 700	720 a 2100	Não Possui
900-APC	ARMÁRIO PORTA DE CORRER	450 a 2700	450 a 700	720 a 2100	Não Possui
900-GV	GAVETEIRO VOLANTE, 2, 3, 4 E 5 GAVETAS	300 a 460	350 a 700	350 a 700	Não Possui

Certificado de Conformidade

Nº CM-0146

Identificação do Produto Certificado					
Produtos : Armários e Gaveteiros Linha: 900 – Prátika Operative					
Marca: Caderode					
Modelos	Descrição Técnica	Dimensões (mm)			Código de Barras
		L	P	A	
900-GP	GAVETEIRO PEDESTAL, 2, 3, 4 E 5 GAVETAS	300 a 460	350 a 700	600 a 800	Não Possui
900-GS	GAVETEIRO SUSPENSO, 1, 2, E 3 GAVETAS	300 a 460	350 a 700	100 a 400	Não Possui
900-ARQ	ARQUIVO VERTICAL, 4 GAVETAS E 4 GAVETAS C/ VÃO	300 a 460	350 a 700	1000 a 2000	Não Possui
900-CRSE	ARMÁRIO LE P/ MESA GERENTE	1300 a 2700	450 a 700	540 a 700	Não Possui
900-CRSD	ARMÁRIO LD P/ MESA GERENTE	1300 a 2700	450 a 700	540 a 700	Não Possui

Observação:

Os modelos de armários 900-CRSE e 900-CRSD serão usados somente com os modelos de mesa: 900-MGSAA, 901-MGSAA, 902-MGSAA, 900-MGDAA, 901-MGDAA, 902-MGDAA, 902-MCGDAA e 902-MCGSAA.

Histórico de Revisões:

Revisão	Data	Alteração
00	01/11/2022	-

Igor Andre Krakheche

Coordenador

SENAI-RS CERTIFICAÇÃO - OCP 0070

CNPJ: 03.775. 069/0051-44

Travessão Solferino, 501 Bairro Cruzeiro - Caxias do Sul/RS - CEP: 95076-420

Assinado digitalmente de acordo com a Medida Provisória ICPBrasil 2.200-02/2001



Certificado de Conformidade

Nº CM-0141

CADERODE MÓVEIS PARA ESCRITÓRIO LTDA

CNPJ: 00.366.257/0001-61

Rodovia VRS 814, Estrada das Indústrias, nº 381 Bairro: Distrito Industrial
Flores da Cunha/ RS - CEP: 95270-000

O **SENAI-RS CERTIFICAÇÃO** concede à empresa acima identificada, no endereço citado, autorização para o uso do selo de identificação da conformidade para o(s) produto(s) identificado(s) neste documento.

A Autorização para o uso do selo de identificação da Conformidade foi concedida com base nos critérios estabelecidos:

Pelo SENAI RS CERTIFICAÇÃO

Procedimento SENAI-UO448-PR-15

Sistema de Certificação: **Modelo 5** – Avaliação inicial consistindo de ensaios em amostras retiradas no fabricante, incluindo auditoria do Sistema de Gestão da Qualidade, seguida de avaliação de manutenção periódica através de coleta de amostra do produto na fábrica e/ou no comércio, para realização das atividades de avaliação da conformidade.

Pelas NORMAS ESPECÍFICAS:

ABNT NBR 13966:2008 - Móveis para escritório - Mesas

“A validade deste Certificado está atrelada à realização das avaliações de manutenção e tratamento de possíveis não conformidades de acordo com as orientações do SENAI-RS CERTIFICAÇÃO previstas no Procedimento SENAI-UO448-PR-15 - Requisitos de Avaliação da Conformidade de Móveis.”



Certificado de Conformidade

Nº CM-0141

Informações Gerais do Processo

Família: Mesas

Processo: PCM-003/17

Etapa de Certificação:

Auditoria 037/22 realizada em 19 e 20/07/2022

Ensaio não aplicáveis, considerando os critérios estabelecidos no procedimento SENAI-UO448-PR-15, revisão 3.

Etapa de 1ª Manutenção:

Realizar atividades em 2023

Etapa de 2ª Manutenção:

Realizar atividades em 2024

Etapa de 3ª Manutenção:

Realizar atividades em 2025

Certificado de Conformidade

Nº CM-0141

Identificação do Produto Certificado					
Produto: Mesa de Reunião Linha: 900 - Pratika Operative					
Marca: Caderode					
Modelos	Descrição Técnica	Dimensões (mm)			Código de Barras
		L	P	A	
900-MO1CT	MESA DE REUNIÃO OVAL PÉ DE AÇO E CAIXA DE TOMADAS	1300 a 16000	900 a 1600	720 a 750	Não Possui
900-MR1CT	MESA DE REUNIÃO RETANGULAR PÉ DE AÇO E CAIXA DE TOMADAS	1300 a 16000	900 a 1600	720 a 750	Não Possui
900-MO3CT	MESA DE REUNIÃO OVAL PÉ DE AÇO E CAIXA DE TOMADAS	1300 a 16000	900 a 1600	720 a 750	Não Possui
900-MR3CT	MESA DE REUNIÃO RETANGULAR PÉ DE AÇO E CAIXA DE TOMADAS	1300 a 16000	900 a 1600	720 a 750	Não Possui
900-MRLE	MESA DE REUNIÃO RETANGULAR MODULAR LE PÉ DE AÇO C/ CAIXA DE TOMADAS	1300 a 2700	900 a 1600	720 a 750	Não Possui
900-MRCE	MESA DE REUNIÃO RETANGULAR MODULAR CE PÉ DE AÇO C/ CAIXA DE TOMADAS	1300 a 2700	900 a 1600	720 a 750	Não Possui
900-MRLD	MESA DE REUNIÃO RETANGULAR MODULAR LD PÉ DE AÇO C/ CAIXA DE TOMADAS	1300 a 2700	900 a 1600	720 a 750	Não Possui
900-MOLE	MESA DE REUNIÃO OVAL MODULAR LE PÉ DE AÇO C/ CAIXA DE TOMADAS	1300 a 2700	900 a 1600	720 a 750	Não Possui
900-MOLD	MESA DE REUNIÃO OVAL MODULAR LD PÉ DE AÇO C/ CAIXA DE TOMADAS	1300 a 2700	900 a 1600	720 a 750	Não Possui
900-MRD	MESA DE REUNIÃO REDONDA PÉ DE AÇO	900 a 1500		720 a 750	Não Possui
901-MOPP	MESA DE REUNIÃO OVAL PÉ PAINEL	1300 a 16000	900 a 1600	720 a 750	Não Possui
901-MRPP	MESA DE REUNIÃO RETANGULAR PÉ PAINEL	1300 a 16000	900 a 1600	720 a 750	Não Possui
901-MOPP1CT	MESA DE REUNIÃO OVAL PÉ PAINEL E CAIXA DE TOMADAS	1300 a 16000	900 a 1600	720 a 750	Não Possui
901-MRPP1CT	MESA DE REUNIÃO RETANGULAR PÉ PAINEL E CAIXA DE TOMADAS	1300 a 16000	900 a 1600	720 a 750	Não Possui
901-MO3CT	MESA DE REUNIÃO OVAL PÉ PAINEL E CAIXA DE TOMADAS	1300 a 16000	900 a 1600	720 a 750	Não Possui

Certificado de Conformidade

Nº CM-0141

Identificação do Produto Certificado					
Produto: Mesa de Reunião Linha: 900 - Pratika Operative					
Marca: Caderode					
Modelos	Descrição Técnica	Dimensões (mm)			Código de Barras
		L	P	A	
901-MR3CT	MESA DE REUNIÃO RETANGULAR PÉ PAINEL E CAIXA DE TOMADAS	1300 a 16000	900 a 1600	720 a 750	Não Possui
901-MRLE	MESA DE REUNIÃO RETANGULAR MODULAR LE PÉ PAINEL C/ CAIXA DE TOMADAS	1300 a 2700	900 a 1600	720 a 750	Não Possui
901-MRCE	MESA DE REUNIÃO RETANGULAR MODULAR CE PÉ PAINEL C/ CAIXA DE TOMADAS	1300 a 2700	900 a 1600	720 a 750	Não Possui
901-MRLD	MESA DE REUNIÃO RETANGULAR MODULAR LD PÉ PAINEL C/ CAIXA DE TOMADAS	1300 a 2700	900 a 1600	720 a 750	Não Possui
901-MOLE	MESA DE REUNIÃO OVAL MODULAR LE PÉ PAINEL C/ CAIXA DE TOMADAS	1300 a 2700	900 a 1600	720 a 750	Não Possui
901-MOLD	MESA DE REUNIÃO OVAL MODULAR LD PÉ PAINEL C/ CAIXA DE TOMADAS	1300 a 2700	900 a 1600	720 a 750	Não Possui
901-MRD	MESA DE REUNIÃO REDONDA PÉ PAINEL	900 a 1500		720 a 750	Não Possui

Histórico de Revisões:

Revisão	Data	Alteração
00	01/11/2022	-

Igor Andre Krakheche
Coordenador

SENAI-RS CERTIFICAÇÃO - OCP 0070

CNPJ: 03.775. 069/0051-44

Travessão Solferino, 501 Bairro Cruzeiro - Caxias do Sul/RS - CEP: 95076-420

Assinado digitalmente de acordo com a Medida Provisória ICPBrasil 2.200-02/2001



Certificado de Conformidade

Nº CM-0140

CADERODE MÓVEIS PARA ESCRITÓRIO LTDA

CNPJ: 00.366.257/0001-61

**Rodovia VRS 814, Estrada das Indústrias, nº 381 Bairro: Distrito Industrial
Flores da Cunha/ RS - CEP: 95270-000**

O **SENAI-RS CERTIFICAÇÃO** concede à empresa acima identificada, no endereço citado, autorização para o uso do selo de identificação da conformidade para o(s) produto(s) identificado(s) neste documento.

A Autorização para o uso do selo de identificação da Conformidade foi concedida com base nos critérios estabelecidos:

Pelo SENAI RS CERTIFICAÇÃO

Procedimento SENAI-UO448-PR-15

Sistema de Certificação: **Modelo 5** – Avaliação inicial consistindo de ensaios em amostras retiradas no fabricante, incluindo auditoria do Sistema de Gestão da Qualidade, seguida de avaliação de manutenção periódica através de coleta de amostra do produto na fábrica e/ou no comércio, para realização das atividades de avaliação da conformidade.

Pelas NORMAS ESPECÍFICAS:

ABNT NBR 13966:2008 - Móveis para escritório – Mesas

“A validade deste Certificado está atrelada à realização das avaliações de manutenção e tratamento de possíveis não conformidades de acordo com as orientações do SENAI-RS CERTIFICAÇÃO previstas no Procedimento SENAI-UO448-PR-15 - Requisitos de Avaliação da Conformidade de Móveis.”



Certificado de Conformidade

Nº CM-0140

Informações Gerais do Processo

Família: Mesas

Processo: PCM-003/17

Etapa de Certificação:

Auditoria 037/22 realizada em 19 e 20/07/2022

Ensaio não aplicáveis, considerando os critérios estabelecidos no procedimento SENAI-UO448-PR-15, revisão 3.

Etapa de 1ª Manutenção:

Realizar atividades em 2023

Etapa de 2ª Manutenção:

Realizar atividades em 2024

Etapa de 3ª Manutenção:

Realizar atividades em 2025

Certificado de Conformidade

Nº CM-0140

Identificação do Produto Certificado					
Produto: Mesa de Trabalho Angular com Tampo Único		Linha: 900 - Pratika Operative			
Marca: Caderode					
Modelos	Descrição Técnica	Dimensões (mm)			Código de Barras
		L	P	A	
900-MDPAC	MESA DE TRABALHO ANGULAR PÉ DE AÇO	1100 a 1800	600 a 800	720 a 750	Não possui
901-MDPPC	MESA DE TRABALHO ANGULAR PÉ PAINEL	1100 a 1800	600 a 800	720 a 750	Não possui
900-MDATDPAC	MESA DE TRABALHO ANGULAR PÉ DE AÇO E ATENDIMENTO FRONTAL LD	1200 a 2000	600 a 800	720 a 750	Não possui
901-MDATDPPC	MESA DE TRABALHO ANGULAR PÉ PAINEL E ATENDIMENTO FRONTAL LD	1200 a 2000	600 a 800	720 a 750	Não possui
900-MDATEPAC	MESA DE TRABALHO ANGULAR PÉ DE AÇO E ATENDIMENTO FRONTAL LE	1200 a 2000	600 a 800	720 a 750	Não possui
901-MDATEPPC	MESA DE TRABALHO ANGULAR PÉ PAINEL E ATENDIMENTO FRONTAL LE	1200 a 2000	600 a 800	720 a 750	Não possui
900-MPDPAC	MESA DE TRABALHO ANGULAR PENINSULAR LD PÉ DE AÇO	1200 a 2400	600 a 800	720 a 750	Não possui
900-MPGDPA	MESA DE TRABALHO ANGULAR PENINSULAR GOTA LD PÉ DE AÇO	1200 a 2400	600 a 800	720 a 750	Não possui
900-MPEPAC	MESA DE TRABALHO ANGULAR PENINSULAR LE PÉ DE AÇO	1200 a 2400	600 a 800	720 a 750	Não possui
900-MPGEPA	MESA DE TRABALHO ANGULAR PENINSULAR GOTA LE PÉ DE AÇO	1200 a 2400	600 a 800	720 a 750	Não possui
901-MPDPPC	MESA DE TRABALHO ANGULAR PENINSULAR LD PÉ PAINEL	1200 a 2400	600 a 800	720 a 750	Não possui
901-MPGDPP	MESA DE TRABALHO ANGULAR PENINSULAR GOTA LD PÉ PAINEL	1200 a 2400	600 a 800	720 a 750	Não possui
901-MPEPPC	MESA DE TRABALHO ANGULAR PENINSULAR LE PÉ PAINEL	1200 a 2400	600 a 800	720 a 750	Não possui
901-MPGEPP	MESA DE TRABALHO ANGULAR PENINSULAR GOTA LE PÉ PAINEL	1200 a 2400	600 a 800	720 a 750	Não possui



Certificado de Conformidade

Nº CM-0140

Histórico de Revisões:

Revisão	Data	Alteração
01	01/11/2022	-

Igor Andre Krakheche

Coordenador

SENAI-RS CERTIFICAÇÃO - OCP 0070

CNPJ: 03.775. 069/0051-44

Travessão Solferino, 501 Bairro Cruzeiro - Caxias do Sul/RS - CEP: 95076-420

Assinado digitalmente de acordo com a Medida Provisória ICPBrasil 2.200-02/2001



Certificado de Conformidade

Nº CM-0139

CADERODE MÓVEIS PARA ESCRITÓRIO LTDA

CNPJ: 00.366.257/0001-61

**Rodovia VRS 814, Estrada das Indústrias, nº 381 Bairro: Distrito Industrial
Flores da Cunha/ RS - CEP: 95270-000**

O **SENAI-RS CERTIFICAÇÃO** concede à empresa acima identificada, no endereço citado, autorização para o uso do selo de identificação da conformidade para o(s) produto(s) identificado(s) neste documento.

A Autorização para o uso do selo de identificação da Conformidade foi concedida com base nos critérios estabelecidos:

Pelo SENAI RS CERTIFICAÇÃO

Procedimento SENAI-UO448-PR-15

Sistema de Certificação: **Modelo 5** – Avaliação inicial consistindo de ensaios em amostras retiradas no fabricante, incluindo auditoria do Sistema de Gestão da Qualidade, seguida de avaliação de manutenção periódica através de coleta de amostra do produto na fábrica e/ou no comércio, para realização das atividades de avaliação da conformidade.

Pelas NORMAS ESPECÍFICAS:

ABNT NBR 13966:2008 - Móveis para escritório - Mesas

“A validade deste Certificado está atrelada à realização das avaliações de manutenção e tratamento de possíveis não conformidades de acordo com as orientações do SENAI-RS CERTIFICAÇÃO previstas no Procedimento SENAI-UO448-PR-15 - Requisitos de Avaliação da Conformidade de Móveis.”



Certificado de Conformidade

Nº CM-0139

Informações Gerais do Processo

Família: Mesas

Processo: PCM-003/17

Etapa de Certificação:

Auditoria 037/22 realizada em 19 e 20/07/2022

Ensaio não aplicáveis, considerando os critérios estabelecidos no procedimento SENAI-UO448-PR-15, revisão 3.

Etapa de 1ª Manutenção:

Realizar atividades em 2023

Etapa de 2ª Manutenção:

Realizar atividades em 2024

Etapa de 3ª Manutenção:

Realizar atividades em 2025

Certificado de Conformidade

Nº CM-0139

Identificação do Produto Certificado					
Produto: Mesa de Trabalho Linear Linha: 900 - Pratika Operative					
Marca: Caderode					
Modelos	Descrição Técnica	Dimensões (mm)			Código de Barras
		L	P	A	
900-MLPAF	MESA DE TRABALHO LINEAR PÉ DE AÇO	1000 a 2000	600 a 800	720 a 750	Não Possui
900-MLAPAF	MESA DE TRABALHO AUXILIAR LINEAR PÉ DE AÇO	600 a 1000	600 a 800	720 a 750	Não Possui
900-MLATPAF	MESA DE TRABALHO LINEAR C/ ATENDIMENTO E PÉ DE AÇO	1000 a 2000	600 a 800	720 a 750	Não Possui
901-MLPPF	MESA DE TRABALHO LINEAR PÉ PAINEL	1000 a 2000	600 a 800	720 a 750	Não Possui
901-MLAPPF	MESA DE TRABALHO AUXILIAR LINEAR PÉ PAINEL	600 a 1000	600 a 800	720 a 750	Não Possui
901-MLATPPF	MESA DE TRABALHO LINEAR C/ ATENDIMENTO E PÉ PAINEL	1000 a 2000	600 a 800	720 a 750	Não Possui
901-MBAC	MESA DE TRABALHO CURVA COM BALCÃO DE ATENDIMENTO E PAINEL METÁLICO	900 a 2000	600 a 2000	720 a 1300	Não Possui
901-MBAR	MESA DE TRABALHO LINEAR COM BALCÃO DE ATENDIMENTO E PAINEL METÁLICO	900 a 2000	600 a 1000	720 a 1300	Não Possui
901-MBA	MESA DE TRABALHO CURVA COM BALCÃO DE ATENDIMENTO E PAINEL METÁLICO	900 a 2000	600 a 1500	720 a 1300	Não Possui
901-MBATL	MESA DE TRABALHO ANGULAR COM BALCÃO DE ATENDIMENTO E PAINEL MELAMÍNICO	1200 a 1800	1200 a 1800	720 a 1300	Não Possui
901-MBATR	MESA DE TRABALHO LINEAR COM BALCÃO DE ATENDIMENTO E PAINEL MELAMÍNICO	900 a 1800	600 a 1000	720 a 1300	Não Possui



Certificado de Conformidade

Nº CM-0139

Histórico de Revisões:

Revisão	Data	Alteração
00	01/11/2022	-

Igor Andre Krakheche

Coordenador

SENAI-RS CERTIFICAÇÃO - OCP 0070

CNPJ: 03.775. 069/0051-44

Travessão Solferino, 501 Bairro Cruzeiro - Caxias do Sul/RS - CEP: 95076-420

Assinado digitalmente de acordo com a Medida Provisória ICPBrasil 2.200-02/2001



Certificado Certificate



The mark of
responsible forestry
FSC® A000537

NÚMERO APCER-COC-150411

Number

NÚMERO LICENÇA FSC® C123646

FSC® License Number

CADERODE MÓVEIS PARA ESCRITÓRIO LTDA.

Rodovia VRS 814, 381 – Bairro Lagoa Bela
95.270-000 FLORES DA CUNHA | RS
BRASIL

implementou um sistema de cadeia de custódia FSC® que cumpre os requisitos do Forest Stewardship Council®, definidos nas normas

has implemented a chain of custody system that meets the requirements of Forest Stewardship Council standards

FSC STD 40-004 V3-0

para o âmbito de fabricação de móveis para escritório, divisórias e balcões para atendimento

for the scope of manufacture of office furniture, office partition and service counters

A lista de grupos de produtos incluídos no âmbito do certificado pode ser obtida, sob pedido, junto da APCER ou consultada em www.fsc-info.org. Este certificado não constitui uma evidência que um determinado produto, fornecido pelo detentor deste certificado, seja um produto certificado FSC (ou de madeira controlada FSC). Os produtos oferecidos, expedidos ou vendidos pelo detentor do certificado apenas podem ser considerados como abrangidos pela certificação FSC quando a alegação FSC requerida é expressamente colocada nas faturas e guias de remessa. A APCER mantém a propriedade deste certificado e das suas cópias que devem ser devolvidos sob pedido da APCER.

The product group list included in the scope of this certificate can be obtained, upon request from APCER or verified in www.fsc-info.org. This certificate itself does not constitute evidence that a particular product supplied by the certificate holder is FSC-certified [or FSC Controlled Wood]. Products offered, shipped or sold by the certificate holder can only be considered covered by the scope of this certificate when the required FSC claim is clearly stated on invoices and shipping documents. This certificate remains the property of APCER. All copies must be returned to APCER upon request.

Data da primeira emissão 2014-12-15

Date of first issue:

Versão 1

Version

Emitido em 2021-11-21

Date of issue

Válido até 2026-11-20

Valid until

José Leitão
CEO



CERTIDÃO NEGATIVA DE DÉBITO

Número da Certidão: 41740973
Emitido em: 11/04/2024
Válida até: 11/05/2024

INTERESSADO: CADERODE MÓVEIS PARA ESCRITÓRIO LTDA.
CNPJ/CPF: 00.366.257/0001-61

NADA CONSTA

OBSERVAÇÕES:

1. Certidão expedida gratuitamente;
2. Esta declaração é válida sem rasuras ou emendas;
3. A presente certidão não servirá de prova contra cobrança de qualquer débito que vier a ser reclamado pelo IBAMA;
4. Esta certidão é válida por 30 (trinta) dias;
5. A autenticidade desta certidão pode ser averiguada no site do Ibama, endereço <http://www.ibama.gov.br>, menu Facilidades, link Taxas=>Certidão negativa de
6. Expedida de acordo com a IN/IBAMA nº 10 de 07 de dezembro de 2012.

DECLARAÇÃO DE NÃO USUÁRIO

Dados do Solicitante	Nome: EAGLE EMPREENDIMENTOS LTDA Cpf/Cnpj: 42.592.289/0001-25
----------------------	--

Certificamos que, após a realização das consultas em nosso sistema, não consta cadastro relativo aos serviços de água e esgoto ofertados por esta Companhia para o solicitante acima mencionado.

**ESTA CERTIDÃO TEM PRAZO DE VALIDADE DE 60 DIAS
A PARTIR A DATA DE SUA EMISSÃO.**

Verificação de Autenticidade em nosso site escaneando o QR code
abaixo



30/04/2024

Data Emissão

VERIFICAÇÃO DE IDONEIDADE DO DOCUMENTO NO NOSSO SITE www.caema.ma.gov.br

Autenticação Eletrônica: F3R420240430

Identificação do Contribuinte - CNPJ Matriz

CNPJ: **42.592.289/0001-25**

A opção pelo Simples Nacional e/ou SIMEI abrange todos os estabelecimentos da empresa

Nome Empresarial: **EAGLE EMPREENDIMENTOS LTDA**

Situação Atual

Situação no Simples Nacional: **Optante pelo Simples Nacional desde 05/07/2021**

Situação no SIMEI: **NÃO enquadrado no SIMEI**

[+ Mais informações](#)

[Voltar](#)

[Gerar PDF](#)

Av. Athos da Silveira Ramos, 274
CCMN/NCE – Bloco C
Cidade Universitária – Ilha do Fundão
Rio de Janeiro – RJ
CEP: 21941-916



2008/2024

DECLARAÇÃO

Declaramos para os devidos fins que a Sra. MONICA ANGELA LORANDI DOS REIS, CPF nº 999.874.810-00, faz parte do quadro social da ABERGO – Associação Brasileira de Ergonomia, na categoria Profissional. Esta declaração é válida para a competência de 2024.

Rio de Janeiro, 17 de abril de 2024.

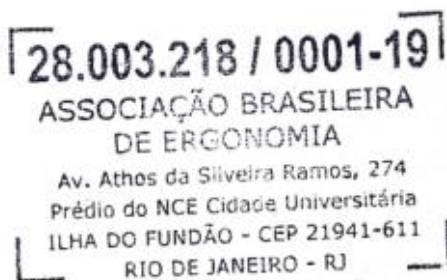

Secretaria da ABERGO

IDENTIDADE CIVIL: 1076510195 03.01.1996

NÚMERO DATA DE EMISSÃO

SJS/RS

ÓRGÃO EMITENTE

IDENTIDADE ELEITORAL: 760397004/69 RS 136a

NÚMERO UF ZONA

IDENTIDADE DE CONTRIBUINTE: 999.874.810 00

INSCRIÇÃO NO CPF CONTROLE

OUTRAS QUALIFICAÇÕES PROFISSIONAIS:

Maíra Fuzza D. da Silveira
ASSINATURA DO PORTADOR

POLEGAR DIREITO



Cartão de Identificação

SERVIÇO PÚBLICO FEDERAL

CONSELHO REGIONAL DE FISIOTERAPIA E TERAPIA OCUPACIONAL DA 5ª REGIÃO

FISIOTERAPEUTA INSCRIÇÃO CREFITO - 79.383 -F

NOME MÔNICA ÂNGELA LORANDI DOS REIS

FILIAÇÃO Edegar Lorandi e

FILIAÇÃO Laura Luiza Alves Lorandi

Caxias do Sul - RS 06.06.1981 DATA DE NASCIMENTO

Porto Alegre - RS 28.08.2006 DATA DE NASCIMENTO

LOCAL DE EMISSÃO

Maíra Fuzza D. da Silveira PRESIDENTE

LEINº 6.206-7.575

LEINº 6.316-17.12.75

CERTIFICADO

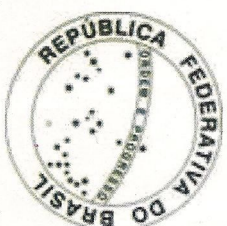

Certificado de Conclusão de Curso de Pós-Graduação

Nível de Especialização, Lato Sensu,

ERGONOMIA EM SAÚDE E SEGURANÇA DO TRABALHADOR

conferido a

MÔNICA ÂNGELA LORANDI DOS REIS

por ter cumprido, com aprovação, as 400 horas/aula que compõem o currículo do Curso de Especialização Lato Sensu em Ergonomia em Saúde e Segurança do Trabalhador, promovido pela Faculdade América Latina, no período de 31 de agosto de 2012 a 06 de dezembro de 2013. O referido curso cumpre as disposições da Resolução Nº 1, de 8 de junho de 2007, da Câmara de Educação Superior do Conselho Nacional de Educação, e as exigências do Regimento desta faculdade.

Caxias do Sul, 19 de dezembro de 2013.

Profa. Ma. Carolina Kolberg
Coordenadora do Curso

Titulado

Ana Paula Bosa
Diretora

experiência
que só o
conhecimento
traz

FAL FACULDADE
AMÉRICA LATINA



Ministério do Meio Ambiente
Instituto Brasileiro do Meio Ambiente e
dos Recursos Naturais Renováveis



COMPROVANTE DE INSCRIÇÃO

N.º de registro no banco de dados do Ibama: **20084**

CPF/CNPJ: **00.366.257/0001-61**

Nome/Razão Social/Endereço

**CADERODE MÓVEIS PARA ESCRITÓRIO LTDA.
RODOVIA VRS 814 KM 0,3
DISTRITO
FLORES DA CUNHA/RS 95270-000**

Atividades Potencialmente Poluidoras

Categoria / Detalhe

Indústria de Madeira / fabricação de estruturas de madeira e de móveis.
Indústria Mecânica / fabricação de máquinas, aparelhos, peças, utensílios e
acessórios com e sem tratamento térmico ou de superfície.

Atividades de Defesa Ambiental

Não existematividades de defesa ambiental

Observações:

1 - Este cartão é o documento comprobatório de inscrição no Cadastro Técnico Federal - CTF e de uso obrigatório nos casos legalmente determinados. Para qualquer orientação de natureza cadastral, procure a unidade local do cadastro do IBAMA.

3 - Para verificar a regularidade desta pessoa junto ao IBAMA, visite <http://www.ibama.gov.br> e procure Serviços On-Line, depois Consulta de Regularidade.

4 - Este certificado não habilita o interessado ao exercício da(s) atividade(s) descrita(s), sendo necessário, conforme o caso de obtenção de licença, permissão ou autorização específica após análise técnica do IBAMA, do programa ou projeto correspondente:

5 - No caso de encerramento de qualquer atividade especificada neste certificado, o interessado deverá comunicar ao IBAMA, obrigatoriamente, no prazo de 30 (trinta) dias, a ocorrência para atualização do sistema.

6 - Este certificado não substitui a necessária licença ambiental emitida pelo órgão competente.

7 - Este certificado não habilita o transporte de produtos ou subprodutos florestais e faunísticos.

Data de emissão: **04/10/2013**

Autenticação: **8b75.uwrg.rcl8.2w8t**



Ministério do Meio Ambiente
Instituto Brasileiro do Meio Ambiente e dos Recursos Naturais Renováveis
CADASTROS TÉCNICOS FEDERAIS
CERTIFICADO DE REGULARIDADE - CR



Registro n.º	Data da consulta:	CR emitido em:	CR válido até:
20084	24/04/2024	24/04/2024	24/07/2024

Dados básicos:

CNPJ : 00.366.257/0001-61
Razão Social : CADERODE MÓVEIS PARA ESCRITÓRIO LTDA.
Nome fantasia : CADERODE
Data de abertura : 23/12/1994

Endereço:

logradouro: RODOVIA VRS 814 KM 0,3
N.º: 300 Complemento: CAIXA POSTAL 170
Bairro: DISTRITO Município: FLORES DA CUNHA
CEP: 95270-000 UF: RS

**Cadastro Técnico Federal de Atividades Potencialmente Poluidoras
e Utilizadoras de Recursos Ambientais – CTF/APP**

Código	Descrição
4-1	Fabricação de máquinas, aparelhos, peças, utensílios e acessórios com e sem tratamento térmico ou de superfície
7-4	Fabricação de estruturas de madeira e de móveis

Conforme dados disponíveis na presente data, CERTIFICA-SE que a pessoa jurídica está em conformidade com as obrigações cadastrais e de prestação de informações ambientais sobre as atividades desenvolvidas sob controle e fiscalização do Ibama, por meio do CTF/APP.

O Certificado de Regularidade emitido pelo CTF/APP não desobriga a pessoa inscrita de obter licenças, autorizações, permissões, concessões, alvarás e demais documentos exigíveis por instituições federais, estaduais, distritais ou municipais para o exercício de suas atividades

O Certificado de Regularidade emitido pelo CTF/APP não habilita o transporte e produtos e subprodutos florestais e faunísticos.

Chave de autenticação	HIF5X4NY84HCCARK
------------------------------	------------------

Laudo Técnico Ergonômico NR 17

INTERESSADO:

CADERODE MÓVEIS PARA ESCRITÓRIO LTDA.

Rodovia VRS, 814, Estrada das Indústrias, 381, Flores da Cunha - RS, 95270-000

CNPJ: 00.366.257/0001-61

PARECER TÉCNICO DE AVALIAÇÃO ERGONÔMICA

O Parecer Técnico de Avaliação Ergonômica é elaborado de acordo com os critérios técnicos estabelecidos na **Norma Regulamentadora NR-17**, dada pela Portaria/MTP Nº 423, de 7 de outubro de 2021, seus anexos I (referente Operadores de Checkout) e II (referente a trabalho em Teleatendimento/Telemarketing) e a **NBR ABNT 9050:2020** - Acessibilidade a edificações, mobiliário, espaços e equipamentos urbanos.

Objetivo

Avaliação dos produtos descritos abaixo, segundo a Norma Regulamentadora NR17- Ergonomia e a NBR ABNT 9050.

➤ MOBILIÁRIOS:

900- PRATICA OPERATIVE: Mesas de Trabalho Linear, Delta, Mesas de Trabalho Angular e Peninsular; Mesas de Reunião, Mesas de Trabalho Plataforma Principal, Simples ou Dupla; Mesas de Trabalho Plataforma Lado Direito e Lado Esquerdo; Mesa Plataforma Gerente e Reunião; Mesa Rebatível; Mesas Retangulares Autoportante com Ajuste Elétrico de Altura; Telemarketing; Atendimento; Armários; Gaveteiros; Divisórias.

T48- VISIO EVO EXECUTIVE: Mesas de Trabalho Diretoria e Mesa Auxiliar - Tampo de 50mm de Espessura; Mesa de Reunião com Tampo de 50mm; Armários; Gaveteiros e Divisórias.

N30- NATURE EXECUTIVE: Mesa de Trabalho Executiva e Reunião; Armários; Gaveteiros.

➤ ASSENTOS:

C10 - SPEG: Poltronas giratórias, fixas e sofás;

C12 - SORG: Poltronas giratórias e fixas;

C20 - WAY: Poltronas giratórias e fixas;

C30 - BLEND: Cadeiras giratórias e fixas;

C60 - MONDIAL: Poltronas Monoblocos giratórias, fixas e sofás;

C600 - MONDIAL OBESO: Poltronas Monoblocos giratórias;

C80 - CONFORT Poltronas Monoblocos giratórias e fixas;

C90 - SKAL: Poltronas Monoblocos giratórias, fixas e sofás;

C100 - ERIN: Cadeiras Giratórias

C134 - MOTT: Cadeiras Giratórias

C137 - OVIDIO: Poltronas Monoblocos giratórias e fixas;

C138 - APOLLO: Cadeiras (encosto em tela) giratórias, fixas e Longarinas;

C160 - ARCH: Cadeiras Giratórias e fixas;

C191 - SHAPE: Cadeiras Giratórias, fixas e Longarinas;

C201 - CORPORATIVE: Cadeiras Giratórias, fixas, longarinas, escolares com prancheta e porta livros;

C202 - CORPORATIVE DIRETOR: Cadeiras Giratórias, fixas, longarinas, escolares com prancheta e porta livros;

C203 - CORPORATIVE: Cadeiras Giratórias, fixas e longarinas.

C210 - ENKEL: Cadeiras Fixas empilháveis tipo escolares, bancos tipo longarina com assento e encosto em polipropileno ou estofadas;

C212 - LETT- Cadeiras Giratórias, fixas empilháveis, banquetas empilháveis e bancos tipo longarina com assento em polipropileno ou estofado, encosto em polipropileno.

C218 - ZENITH: Cadeiras giratórias, fixas empilháveis, banquetas empilháveis e bancos tipo longarina monobloco;

C220 - ROYAL: Cadeiras giratórias, fixas empilháveis e bancos tipo longarina com assento e encosto em polipropileno ou estofadas;

C231 - METALIC: Longarinas de espera tipo banco de conchas metálicas;

C240 - AUDITORIUM: Poltronas de Auditório, cinema com ou sem prancheta anti pânico, individual ou conjugada;

C262 - FIRA: Cadeiras giratórias, fixas e longarina.

Normas Utilizadas

NR17 - 17.1.1 Esta Norma Regulamentadora - NR visa estabelecer as diretrizes e os requisitos que permitam a adaptação das condições de trabalho às características psicofisiológicas dos trabalhadores, de modo a proporcionar conforto, segurança, saúde e desempenho eficiente no trabalho. 17.1.1.1 As condições de trabalho incluem aspectos relacionados ao levantamento, transporte e descarga de materiais, ao mobiliário dos postos de trabalho, ao trabalho com máquinas, equipamentos e ferramentas manuais, às condições de conforto no ambiente de trabalho e à própria organização do trabalho. 17.6 **Mobiliário dos postos de trabalho.** 17.6.1 O conjunto do mobiliário do posto de trabalho deve apresentar regulagens, em um ou mais de seus elementos, que permitam adaptá-lo às características antropométricas que atendam ao conjunto dos trabalhadores envolvidos e à natureza do trabalho a ser desenvolvido. 17.6.2 Sempre que o trabalho puder ser executado alternando a posição de pé com a posição sentada, o posto de trabalho deve ser planejado ou adaptado para favorecer a alternância das posições. 17.6.3 Para trabalho manual, os planos de trabalho devem proporcionar ao trabalhador condições de boa postura, visualização e operação e devem atender aos seguintes requisitos mínimos: a) características dimensionais que possibilitem posicionamento e movimentação dos segmentos corporais, de forma a não comprometer a saúde e não ocasionar amplitudes articulares excessivas ou posturas nocivas de trabalho; b) altura e características da superfície de trabalho compatíveis com o tipo de atividade, com a distância requerida dos olhos ao campo de trabalho e com a altura do assento; c) área de trabalho dentro da zona de alcance manual e de fácil visualização pelo trabalhador; d) para o trabalho sentado, espaço suficiente para pernas e pés na base do plano de trabalho, para permitir que o trabalhador se aproxime o máximo possível do ponto de operação e possa posicionar completamente a região plantar, podendo utilizar apoio para os pés, nos termos do item 17.6.4; e 17.6.4 Para adaptação do mobiliário às dimensões antropométricas do trabalhador, pode ser utilizado apoio para os pés sempre que o trabalhador não puder manter a planta dos pés completamente apoiada no piso. 17.6.6. Os **assentos** utilizados nos postos de trabalho devem atender aos seguintes requisitos mínimos: a) altura ajustável à estatura do trabalhador e à natureza da função exercida; b) sistemas de ajustes e manuseio acessíveis; c) características de pouca ou nenhuma conformação na base do assento; d) borda frontal arredondada; e e) encosto com forma adaptada ao corpo para proteção da região lombar. 17.6.7. Para as atividades em que os trabalhos devam ser realizados em pé, devem ser colocados assentos com encosto para descanso em locais em que possam ser utilizados pelos trabalhadores durante as pausas. 17.6.7.1 Os assentos previstos no item 17.6.7 estão dispensados do atendimento ao item 17.6.6.

ANEXO I DA NR 17 - TRABALHO DOS OPERADORES DE CHECKOUT

Objetivo. 1.1. Estabelecer as diretrizes e os requisitos para adequação das condições de trabalho dos operadores de checkout, visando à prevenção dos problemas de saúde e segurança relacionados ao trabalho. 2.1 Este Anexo aplica-se às organizações que desenvolvam atividade comercial utilizando sistema de autosserviço e checkout, como supermercados, hipermercados e comércio atacadista. 3. Posto de trabalho 3.1 Em relação ao mobiliário do checkout e às suas dimensões, incluindo distâncias e alturas, no posto de trabalho deve-se: a) atender às características antropométricas de noventa por cento dos trabalhadores, respeitando os alcances dos membros e da visão, ou seja, compatibilizando as áreas de visão com a manipulação; b) assegurar a postura para o trabalho na posição sentada e em pé, e as posições confortáveis dos membros superiores e inferiores nessas duas situações; c) respeitar os ângulos limites e trajetórias naturais dos movimentos, durante a execução das tarefas, evitando a flexão e a torção do tronco; d) garantir um espaço adequado para livre movimentação do operador e colocação da cadeira, a fim de permitir a alternância do trabalho na posição em pé com o trabalho na posição sentada; e) manter uma cadeira de trabalho com assento e encosto para apoio lombar, com estofamento de densidade adequada, ajustáveis à estatura do trabalhador e à natureza da tarefa; f) colocar apoio para os pés, independente da cadeira.

ANEXO II DA NR 17 - TRABALHO EM TELEATENDIMENTO/TELEMARKETING

Objetivo 1.1 Estabelecer os requisitos para o trabalho em atividades de teleatendimento/telemarketing, nas diversas modalidades desse serviço, de modo a proporcionar o máximo de conforto, segurança, saúde e desempenho eficiente. 2.1.1. Entende-se como call center o ambiente de trabalho no qual a principal atividade é conduzida via telefone/rádio, com utilização simultânea de terminais de computador. 3. **Mobiliário dos postos de trabalho** 3.1 Para trabalho manual sentado ou que tenha de ser feito em pé, deve ser proporcionado ao trabalhador mobiliário que atenda ao disposto

no Capítulo 17.6 - Mobiliário dos postos de trabalho, da Norma Regulamentadora nº 17 (NR 17), e que permita variações posturais, com ajustes de fácil acionamento, de modo a prover espaço suficiente para seu conforto, atendendo aos seguintes requisitos: a) o monitor de vídeo e o teclado devem estar apoiados em superfícies com mecanismos de regulagem independentes; b) será aceita superfície regulável única para teclado e monitor quando este for dotado de regulagem independente de, no mínimo, 26 cm no plano vertical; c) a bancada sem material de consulta deve ter, no mínimo, profundidade de 75 cm, medidos a partir de sua borda frontal, e largura de 90 cm que proporcionem zonas de alcance manual de, no máximo, 75 cm de raio em cada lado, medidas centradas nos ombros do operador em posição de trabalho; d) a bancada com material de consulta deve ter, no mínimo, profundidade de 90 cm a partir de sua borda frontal e largura de 100 cm que proporcionem zonas de alcance manual de, no máximo, 75 cm de raio em cada lado, medidas centradas nos ombros do operador em posição de trabalho, para livre utilização e acesso de documentos; e) o plano de trabalho deve ter bordas arredondadas; h) o espaço sob a superfície de trabalho deve ter profundidade livre, mínima, de 45 cm ao nível dos joelhos e de 70 cm ao nível dos pés, medidos de sua borda frontal; i) nos casos em que os pés do operador não alcancem o piso, mesmo após a regulagem do assento, deve ser fornecido apoio para os pés que se adapte ao comprimento das pernas do trabalhador, permitindo o apoio das plantas dos pés, com inclinação ajustável e superfície revestida de material antiderrapante; e j) **os assentos devem ser dotados** de: I - apoio em cinco pés, com rodízios cuja resistência evite deslocamentos involuntários e que não comprometam a estabilidade do assento; II - superfícies onde ocorre contato corporal estofadas e revestidas de material que permita a perspiração; III - base estofada com material de densidade entre 40 e 50 Kg/m³; IV - altura da superfície superior ajustável, em relação ao piso, entre 37 cm e 50 cm, podendo ser adotados até três tipos de cadeiras com alturas diferentes, de forma a atender as necessidades de todos os operadores; V - profundidade útil de 38 cm a 46 cm; VI - borda frontal arredondada; VII - características de pouca ou nenhuma conformação na base; VIII - encosto ajustável em altura e em sentido anteroposterior, com forma levemente adaptada ao corpo, para proteção da região lombar; IX - largura de, no mínimo, 40 cm e, com relação aos encostos de, no mínimo, 30,5 cm; e X - apoio de braços regulável em altura de 20 a 25 cm a partir do assento, sendo que seu comprimento não deve interferir no movimento de aproximação da cadeira em relação à mesa, nem nos movimentos inerentes à execução da tarefa.

NOTA TÉCNICA 060 / 2001 (MTE) - ERGONOMIA – INDICAÇÃO DE POSTURA A SER ADOTADA NA CONCEPÇÃO DE POSTOS DE TRABALHO.

Objetivo: orientar empregados, empregadores, Auditores Fiscais do Trabalho, profissionais ligados à área e outros interessados na indicação da melhor postura a ser adotada na concepção dos postos de trabalho. POSTURA DE TRABALHO: A postura mais adequada ao trabalhador é aquela que ele escolhe livremente e que pode ser variada ao longo do tempo. A concepção dos postos de trabalho ou da tarefa deve favorecer a variação de postura, principalmente a alternância entre a postura sentada e em pé.

ABNT NBR 9050-ACESSIBILIDADE A EDIFICAÇÕES, MOBILIÁRIO, ESPAÇOS E EQUIPAMENTOS URBANOS

Esta Norma estabelece critérios e parâmetros técnicos a serem observados quanto ao projeto, construção, instalação e adaptação do meio urbano e rural, e de edificações às condições de acessibilidade. No estabelecimento desses critérios e parâmetros técnicos foram consideradas diversas condições de mobilidade e de percepção do ambiente, com ou sem a ajuda de aparelhos específicos, como próteses, aparelhos de apoio, cadeiras de rodas, bengalas de rastreamento, sistemas assistivos de audição ou qualquer outro que venha a complementar necessidades individuais.

Esta Norma visa proporcionar a utilização de maneira autônoma, independente e segura do ambiente, edificações, mobiliário, equipamentos urbanos e elementos à maior quantidade possível de pessoas, independentemente de idade, estatura ou limitação de mobilidade ou percepção.

9. Mobiliários
9.3 Mesas ou superfícies
9.3.1 Mesas ou superfícies de trabalho:
9.3.1.1 As mesas ou superfícies de trabalho acessíveis devem ser facilmente identificadas e localizadas dentro de uma rota acessível.
9.3.1.2 As mesas ou superfícies de trabalho acessíveis devem garantir um M.R. posicionado para a aproximação frontal. Deve ser garantida ainda circulação adjacente que permita giro de 180° à P.C.R.
9.3.1.3 As mesas ou superfícies de trabalho acessíveis devem possuir tampo com largura mínima de 0,90 m e altura entre 0,75 m e 0,85 m do piso acabado, assegurando-se largura livre mínima sob a superfície de 0,80 m.
9.3.1.4 Deve ser assegurada altura livre sob o tampo de no mínimo 0,73 m, com profundidade livre mínima de 0,50 m, de modo que a P.C.R. tenha a possibilidade de avançar sob a mesa ou superfície.
9.3.1.5 Sempre que a mesa ou superfície de trabalho acessível for utilizada por uma única pessoa, esta pode ser adequada conforme necessidades específicas do usuário, objetivando a melhoria das condições de conforto e autonomia.

OBSERVAÇÕES:

O presente parecer técnico refere-se às especificações ergonômicas, bem com dimensionais de distância, durabilidade e terminologia referentes as linhas e modelos acima especificados.

Modelos que não possuem mecanismos de regulagem de altura, seguem os padrões estabelecidos nas normas da ABNT NBR 13962, não se classificando no item 17.6.3 alínea “b”, sendo recomendados para usos em pequenos períodos de trabalho.

Modelos que não possuem ajuste de altura do encosto seguem os padrões estabelecidos nas normas da ABNT NBR 13962, porém não atendem ao item 17.6 alíneas “j – VIII” do Anexo II da NR 17 (Tele atendimento).

As cadeiras tipo Caixa das linhas Apollo, Shape e Corporative atendem também ao Anexo I da NR 17 (Checkout)

Todos os modelos de assento apresentados neste laudo atendem ao item 17.6.7 e podem ser utilizadas pelos trabalhadores durante as pausas.

As mesas com regulagem de altura (linha Prática) além de atenderem a NR 17 e seu anexos, atendem a nota técnica 060/2001 proporcionando aos usuários a alternância postural durante as atividades laborais (escolha em trabalhar sentado ou em pé).

As mesas 900 - PRÁTICA OPERATIVE: Mesas de Reunião, Mesas de Trabalho Plataforma Principal Dupla; Mesas de Trabalho Plataforma Lado Direito e Lado Esquerdo; Mesa Plataforma Gerente e Reunião atendem

a NBR ABNT 9050, possuindo dimensões adequadas podendo ser utilizada como postos de trabalho de cadeirantes.

RESULTADOS OBTIDOS: De acordo com a análise ergonômica do mobiliário das linhas e modelos acima especificados, constatamos que estão de acordo com a NR-17.

CONCLUSÃO: Os mobiliários das linhas e modelos acima especificados, fabricados pela CADERODE MÓVEIS PARA ESCRITORIO LTDA e marca "CADERODE", atendem de forma total as normas acima mencionadas.

ENCERRAMENTO: Os resultados desta análise técnica ergonômica se aplicam somente aos modelos citados e fornecidos pela fabricante, em vistoria realizada nas dependências da empresa nesta data.

PERIODO DE VALIDADE: O parecer técnico tem validade de 6 meses a partir da data de emissão.

Flores da Cunha, Fevereiro de 2024.

Giovani Agostini
Engenheiro Mecânico
Engenheiro de Segurança do Trabalho
CREA RS 161.266

Mônica Ângela Lorandi dos Reis
Diretora Vértice Ergonomia
Fisioterapia/Ergonomia
CREFITO 79.383F
Membro da ABERGO